



Инструкция по монтажу  
Тамбура перегрузочного

Русский

**СЕРИЯ DH**

Інструкція з монтажу  
Тамбура перевантажувального

Українська

**СЕРИЯ DH**

Installation manual  
Dock house

English

**SERIES DH**

Montageanleitung  
Vorsatzschleuse

Deutsch

**SERIE DH**

Manuel d'installation  
Abris de quai

Français

**SÉRIE DH**



## УВАЖАЕМЫЙ ПОКУПАТЕЛЬ!

Благодарим Вас за приобретение нашей продукции и надеемся, что ее качество подтвердит правильность Вашего выбора.

### 1. ОБЩИЕ СВЕДЕНИЯ

Правильная сборка и монтаж тамбура является обязательным условием обеспечения высоких потребительских свойств изделия.

В инструкции приведены рекомендуемый порядок выполнения и описание типового процесса сборки и монтажа тамбура. Все существующие нормы и правила, распространяющиеся на сборку и монтаж тамбура, должны неукоснительно соблюдаться.

Содержание данной Инструкции не может являться основой для юридических претензий. Компания ALUTECH оставляет за собой право на внесение изменений и дополнений в конструкцию тамбура и настоящую Инструкцию.

### 2. МЕРЫ БЕЗОПАСНОСТИ

Сборку и монтаж тамбура должен производить только квалифицированный персонал, знающий конструкцию и технологический процесс сборки и монтажа тамбура, прошедший обучение и инструктаж по технике безопасности. При выполнении монтажных работ следует неукоснительно выполнять действующие национальные правила и нормы, касающиеся безопасности работ.

### 3. ТРЕБОВАНИЯ К МЕСТУ УСТАНОВКИ (МОНТАЖА) ТАМБУРА

Подготовленные выносная площадка и проем должны отвечать следующим требованиям:

- установочная площадка и проем должны иметь прямоугольную или другую, согласованную с Заказчиком и Исполнителем, форму;
- пространство, необходимое для сборки и монтажа тамбура, должно быть свободно от строительных конструкций, трубопроводов и т. п.

### 4. ПРАВИЛА УСТАНОВКИ И КРЕПЛЕНИЯ НЕСУЩИХ КОНСТРУКЦИЙ ТАМБУРА

- Монтаж тамбура осуществлять на предварительно установленную выносную площадку.
- При монтаже стенки тамбура должны быть выставлены по уровню в вертикальных плоскостях.
- Стенки тамбура и перекладина должны прилегать к обрамлению проема по всей длине. Допускаются местные зазоры в местах точек крепления не более 5 мм, которые должны быть устранены путем установки прокладок.
- Разность длин диагоналей стенок, замеренная по крайним точкам стоек, не должны превышать 5 мм.
- Тамбур должен быть надежно закреплен и не представлять потенциальной опасности для жизни и здоровья людей.

Выбор крепежных элементов осуществляется в зависимости от характеристик материала стен (в комплект поставки не включены):

- распорные металлические рамные (анкерные) дюбели, нейлоновые дюбели с вворачиваемыми винтами для крепления тамбура к стене, выполненной из бетона, кирпича полнотелого, керамзитобетона, природного камня и других подобных материалов;
- удлиненные пластмассовые дюбели с вворачиваемыми винтами (длинной 160 мм) для крепления тамбура к стене, выполненной из легких и ячеистых бетонов, кирпича с вертикальными пустотами, газосиликатных блоков, ракушечника. Наружный диаметр анкера или дюбеля — 8 мм;
- винты самонарезающие с наружным диаметром резьбы 8 мм для крепления тамбура к металлическим конструкциям.

Для обеспечения надежного прижима элементов конструкции тамбура к строительным конструкциям под головки винтов или под гайки следует устанавливать стальные плоские шайбы, наружный диаметр которых 24...30 мм, толщина — 1,6...2,0 мм. Винты должны быть изготовлены из стали с антикоррозийным покрытием толщиной не менее 9 мкм. Класс прочности винтов не ниже 5.6. Все крепежные детали должны быть стойкими к коррозии.

### 5. ВЫПОЛНЕНИЕ ОТВЕРСТИЙ ПОД КРЕПЕЖ

Рекомендуются следующие режимы сверления для установки крепежных элементов в зависимости от материала стеновых конструкций:

- режим чистого сверления (без удара). Рекомендуется при выполнении отверстий в пустотелом кирпиче, легких и ячеистых бетонах, газосиликатных блоках, ракушечнике, а также в металлических конструкциях;
- режим сверления с легкими ударами рекомендуется при сверлении отверстий в полнотелом кирпиче;
- режим перфорирования рекомендуется для стен из бетона плотностью более 700 кг/м<sup>3</sup> и конструкций из натурального камня.

Глубина сверления отверстий должна быть более анкеруемой части дюбеля как минимум на один диаметр винта. Диаметр рассверливаемого отверстия не должен превышать диаметра дюбеля, при этом отверстие должно быть очищено от отходов сверления.

### 6. СБОРКА И МОНТАЖ ТАМБУРА

Перед монтажом тамбура установленная площадка и проем в здании должны быть полностью готовы.

В случае, если в процессе сборки и монтажа рядом проводятся строительные работы, тамбур следует защитить от брызг строительного раствора, цемента, гипса, агрессивных и едких веществ (кислот и щелочей), окрасочных материалов, соли, посыпаемой зимой и т. п.

#### **Внесение изменений в конструкцию тамбура не допускается.**

- Не удаляйте и не изменяйте детали, узлы, функциональные части. Используйте только оригинальные элементы изготовителя тамбура.
- Перед началом монтажа заполнения из сэндвич-панелей (при наличии) необходимо полностью удалить защитную пленку с поверхности панелей.

Резку профнастила (обрамления) предпочтительно производить ручным инструментом (ножницы по жести, ножовка). Резка профнастила (обрамления) при помощи электроинструмента допускается только с использованием специальных твердосплавных дисков, пилок и т. п. Резка профнастила (обрамления) отрезными машинами («болгарками») не желательна, так как под действием высокой температуры выжигается не только полимерное покрытие, но и цинк. В результате начинается процесс коррозии, образуются подтеки ржавчины. Резка профнастила (обрамления) абразивным кругом допускается только при условии защиты обрабатываемых участков от вылетающих горячих частиц и последующей обработки (окраски) мест реза для предохранения профнастила (обрамления) от кромоочной коррозии.

#### **Для осуществления технически правильной и безопасной сборки и монтажа следует тщательно выполнять все указанные в иллюстративной части рабочие операции.**

### 7. НАЛАДКА, ОПРОБОВАНИЕ И ПРОВЕРКА ИЗДЕЛИЯ

После завершения монтажных работ, загрязненные участки тамбура очистить. Мойка тамбура производится чистой водой или неагрессивными моющими растворами с использованием губки или мягкой ветоши.

### 8. СДАЧА СМОНТИРОВАННОГО ИЗДЕЛИЯ

Сдача Заказчику смонтированного изделия производится в следующем порядке:

- представителем Организации, произведшей монтаж изделия, производится демонстрация полностью смонтированного тамбура;
- производится заполнение эксплуатационной документации.

## ШАНОВНИЙ ПОКУПЕЦЬ!

Дякуємо вам за придбання нашої продукції і сподіваємося, що її якість підтвердить правильність Вашого вибору.

### 1. ЗАГАЛЬНІ ВІДОМОСТІ

Правильна збірка і монтаж тамбура є обов'язковою умовою за забезпечення високих споживчих властивостей виробу.

В інструкції наведено рекомендований порядок виконання і опис типового процесу складання і монтажу тамбура. Всі існуючі норми і правила, що поширюються на складання та монтаж тамбура, повинні неухильно дотримуватися.

Зміст даної Інструкції не може бути основою для юридичних претензій. Компанія «АЛЮТЕХ» залишає за собою право на внесення змін і доповнень в конструкцію тамбура і справжню Інструкцію.

### 2. ЗАХОДИ БЕЗПЕКИ

Складання і монтаж тамбура повинен проводити тільки кваліфікований персонал, який знає конструкцію та технологічний процес складання та монтажу тамбура, що пройшов навчання і інструктаж по техніці безпеки. При виконанні монтажних робіт слід неухильно виконувати чинні національні правила і норми, що стосуються безпеки робіт.

### 3. ВИМОГИ ДО МІСЦЯ УСТАНОВКИ (МОНТАЖУ) ТАМБУРА

Підготовлені виносний майданчик і отвір повинні відповідати наступним вимогам:

- установчий майданчик і отвір повинні мати прямокутну або іншу, погоджену з Замовником і Виконавцем, форму;
- простір, необхідний для складання та монтажу тамбура, повинен бути вільним від будівельних конструкцій, трубопроводів тощо.

### 4. ПРАВИЛА УСТАНОВКИ І КРІПЛЕННЯ НЕСУЧИХ КОНСТРУКЦІЙ ТАМБУРА

- Монтаж тамбура здійснювати на попередньо встановлений виносний майданчик.
- При монтажі стінки тамбура повинні бути виставлені по рівню у вертикальних площинах.
- Стінки тамбура і перекладина повинні прилягати до обрамлення отвору по всій довжині. Допускаються місцеві зазори в місцях точок кріплення не більше 5 мм, які повинні бути усунені шляхом установки прокладок.
- Різниця довжин діагоналей стінок, заміряна по крайніх точках стійок, не повинна перевищувати 5 мм.
- Тамбур повинен бути надійно закріплений і не представляти потенційну небезпеку для життя і здоров'я людей.

Вибір кріпильних елементів здійснюється залежно від характеристик матеріалу стін (до комплекту постачання не входять):

- розпірні металеві рамні (анкерні) дюбелі, нейлонові дюбелі з вкручуваними гвинтами для кріплення тамбура до стіни, виконаної з бетону, цегли повнотілої, керамзитобетону, природного каменю та інших подібних матеріалів;
- подовжені пластмасові дюбелі з вкручуваними гвинтами (довжиною 160 мм) для кріплення тамбура до стіни, виконаної з легких і комірчастих бетонів, цегли з вертикальними порожнечами, газосилікатних блоків, ракушняка. Зовнішній діаметр анкера або дюбеля — 8 мм;
- гвинти самонарізні із зовнішнім діаметром різьби 8 мм для кріплення тамбура до металевих конструкцій.

Для забезпечення надійного прилягання елементів конструкції тамбура до будівельних конструкцій під головки гвинтів або під гайки слід встановлювати сталеві плоскі шайби, зовнішній діаметр яких 24...30 мм, товщина — 1,6...2,0 мм. Гвинти повинні бути виготовлені із сталі з антикорозійним покриттям товщиною не менше 9 мкм. Клас міцності гвинтів не нижче 5.6. Всі кріпильні деталі повинні бути стійкими до корозії.

### 5. ВИКОНАННЯ ОТВОРІВ ПІД КРІПЛЕННЯ

Рекомендуються такі режими свердління для встановлення кріпильних елементів залежно від матеріалу стінових конструкцій:

- режим чистого свердління (без удару). Рекомендується при виконанні отворів в пустотілій цеглі, легкому та ніздрюватому бетонах, газосилікатних блоках, ракушняку, а також у металевих конструкціях;
- режим свердління з легкими ударами рекомендується при свердлінні отворів в повнотілій цеглі;
- режим перфорування рекомендується для стін з бетону щільністю понад 700 кг/м<sup>3</sup> і конструкцій з натурального каменю.

Глибина свердління отворів повинна бути більш анкерованої частини дюбеля як мінімум на один діаметр гвинта. Діаметр отвору, що розсверлюється, не повинен перевищувати діаметру дюбеля, при цьому отвір повинен бути очищеним від відходів свердління.

### 6. ЗБІРКА І МОНТАЖ ТАМБУРА

Перед монтажем тамбура встановлений майданчик і отвір в будівлі повинні бути повністю готові.

У разі, якщо в процесі складання і монтажу поруч проводяться будівельні роботи, тамбур слід захистити від бризок будівельного розчину, цементу, гіпсу, агресивних та їдких речовин (кислот і лугів), фарбувальних матеріалів, солі, що посипається взимку тощо.



**Внесення змін у конструкцію тамбура не допускається.**

- Не видаляйте та не змінюйте деталі, вузли, функціональні частини. Використовуйте тільки оригінальні елементи виробника тамбура.
- Перед початком монтажу заповнення з сендвіч-панелей (за наявності) необхідно повністю видалити захисну плівку з поверхні панелей.

Різання профнастилу (обрамлення) бажано проводити ручним інструментом (ножиці по жерсті, ножівка). Різка профнастилу (обрамлення) за допомогою електроінструменту допускається тільки з використанням спеціальних твердосплавних дисків, пил і т. п. Різання профнастилу (обрамлення) відрізними машинами («болгарками») не бажана, тому що під дією високої температури випалюється не тільки полімерне покриття, але і цинк. У результаті починається процес корозії, утворюються патьоки іржі. Різка профнастилу (обрамлення) абразивним кругом допускається тільки за умови захисту необроблюваних ділянок від вилітаючих гарячих частинок і подальшої обробки (фарбування) місць різі для запобігання профнастилу (обрамлення) від кромочної корозії.



**Для здійснення технічно правильного та безпечного складання і монтажу слід ретельно виконувати всі вказані в ілюстративній частині робочі операції.**

### 7. НАЛАГОДЖЕННЯ, ВИПРОБУВАННЯ І ПЕРЕВІРКА ВИРОБУ

Після завершення монтажних робіт, забруднені ділянки тамбура очистити. Мийка тамбура проводиться чистою водою або неагресивними м'якими розчинами з використанням губки або м'якої ганчірки.

### 8. ЗДАЧА ЗМОНТОВАНОГО ВИРОБУ

Здача Замовнику змонтованого виробу проводиться в наступному порядку:

- представником Організації, яка здійснила монтаж виробу, проводиться демонстрація повністю змонтованого тамбура;
- проводиться заповнення експлуатаційної документації.

## DEAR CUSTOMER!

We would like to thank you for purchasing our product.  
We hope that its quality meets your expectations.

### 1. GENERAL INFORMATION

Proper installation of this dock shelter is an essential condition for ensuring the high user safety properties of the product.

The instructions describe the recommended execution order and the typical assembly and installation process of the dock house. All existing rules and regulations that apply to the assembly and installation of the dock house must be strictly adhered to.

The contents of this manual cannot be used as the basis for legal claims. The ALUTECH Group of Companies reserves the right to make changes and additions to the dock house design and the current Instruction manual.

### 2. SAFETY MEASURES

The assembly and installation of the dock house must be carried out by qualified personnel competent in the design and technical process of dock house assembly and installation, in addition to having been trained and instructed on safety-awareness. When performing the installation work, installers must strictly adhere to all applicable national rules and regulations concerning operational safety.

### 3. INSTALLATION SITE REQUIREMENTS

Prepared loading platform and the opening must meet the following requirements:

- the installation site and the opening should be of rectangular shape or another shape agreed upon between the Client and the Contractor;
- the space required for the dock house assembly and installation should be free from superfluous building constructions, pipe lines, etc.

### 4. DOCK HOUSE LOAD CARRYING STRUCTURES INSTALLATION AND FIXING REQUIREMENTS

- The dock house installation should be carried out on a previously installed loading platform.
- When constructing the dock house walls they must be levelled in the vertical plane i.e. set plumb.
- The dock house walls and the crossbar must fit to the opening framework along its full length. Gaps of not more than 5 mm in the vicinity of the attachment points are allowed, but should be eradicated by installing shims.
- The difference between the length of the diagonals of the walls, measured from the extreme beam points should not exceed 5 mm.
- The dock house should be securely fastened and should not pose a potential danger to life and health.

The choice of fasteners is dependent on the characteristics of the wall material (not included in delivery kit):

- spacer metal frame (anchor) dowels, nylon dowels with threaded screws for fixing to the dock house wall, if made of concrete, solid brick, expanded-clay concrete, natural stone and other similar materials;
- elongated plastic dowels with threaded screws (160 mm long) for fixing to the dock house wall if made of light or cellular concrete, hollow bricks, gas-silicate blocks, natural stone. The outer diameter of the anchor or dowel—8 mm;
- Self-tapping screws with an outer thread diameter of 8 mm for dock house fixing to metal structures.

To ensure secure attachment of dock house elements to the building and structural elements, it is necessary to place under the screw heads or nuts steel flat washers (outside diameter 24...30 mm, thickness 1.6...2.0 mm). The screws must be made of steel with a corrosion resistant coating not less than 9 microns thick. Screws durability class must not be less than 5.6. All fasteners must be corrosion-resistant.

### 5. DRILLING OF FASTENER HOLES

The following drilling modes for setting fasteners are recommended depending on the wall construction material:

- rotary drilling mode (without impact). Recommended for drilling holes in hollow brick, light cellular concrete, gas-silicate blocks, natural stone, and in metal constructions;
- drilling mode with light impact. Recommended for drilling holes in solid brick;
- perforation mode. Recommended for concrete walls constructed with a density of more than 700 kg/m<sup>3</sup> and for natural stone.

The drilling depth of holes should exceed the dowel anchor length, by at least the diameter of the screw. Drilled hole diameter should not exceed the dowel diameter; the hole must be cleaned to remove drilling waste.

### 6. DOCK HOUSE ASSEMBLY AND INSTALLATION

Before installing the dock house, please make sure that the installed platform and the opening in the building are fully prepared.

If during the process of assembly and installation, building construction works are being carried out near the site, the vestibule should be protected from splashes of mortar, cement, gypsum plaster, aggressive and corrosive substances (acids and alkalis), paint materials, road salt applied in winter etc.

 **Changes or modifications to the dock house construction are not allowed.**

- Do not remove or modify parts, components, functional parts. Use only the manufacturer's original dock house elements.
- Before starting to infill with sandwich panels (if any) you must completely remove the protective film from the surface of the panels.

Cutting of the profile sheeting (frame) is best carried out with hand tools (tin snips or a hacksaw).

Cutting of the profile sheeting (frame) using electric power tools is possible only with the use of special hard-metal discs, saws etc.

Cutting of the profile sheeting (frame) with cutting machines (angle grinder) is not desirable, as under the influence of high temperature not only does the polymer coating become burnt, but also the zinc coating will be damaged. As a result, the corrosion process begins, and the formation of rust and rust stains will occur.

Cutting of profile sheeting (frame) with an abrasive disk is permitted only if the adjacent areas are protected from the flying hot particles that are produced. The exposed cut areas must also be treated with a suitable paint (colouring) to protect the profile sheeting from corrosion.

 **All exemplary operating procedures should be followed thoroughly to ensure implementation of a technically correct and safe assembly and installation.**

### 7. PRODUCT ADJUSTMENT, TESTING AND CHECKING

After completion of all installation work, it is necessary to clean up contaminated areas of the dock house. Washing of the dock house must be carried out using only clean water or non-aggressive detergents applied using a sponge or soft cloth.

### 8. HANDOVER OF THE INSTALLED PRODUCT

The handover (delivery) of the installed, assembled product to the customer has the following sequence:

- demonstration of the fully assembled dock house is carried out by the Representatives of the Organization that carried out product installation;
- filling in the operational documentation.

Ru

Ua

En

De

Fr

**SEHR GEEHRTER KUNDE!**

Wir danken Ihnen für den Kauf unseres Produktes und hoffen, dass dessen Qualität die Richtigkeit Ihrer Wahl bestätigen wird.

**1. ALLGEMEIN**

Fachgerechter Zusammenbau und richtige Montage der Vorsatzschleuse ist eine wichtige Voraussetzung für die Gewährleistung hoher Gebrauchseigenschaften des Produktes.

In der Anleitung sind empfehlenswerte Ausführungsabfolgen und Beschreibung eines typischen Montageablaufes angeführt. Alle geltenden Normen und Vorschriften zur Montage der Vorsatzschleuse sind strikt zu beachten. Inhalt dieser Anleitung stellt keine Grundlage für juristische Ansprüche dar. ALUTECH behält sich das Recht vor, Änderungen und Ergänzungen an der Konstruktion der Vorsatzschleuse sowie am Inhalt dieser Anleitung vorzunehmen.

**2. SICHERHEITSHINWEISE**

Montage der Torabdichtung ist nur durch qualifiziertes Personal, das mit der Konstruktion und technischem Montageablauf vertraut und in die Sicherheitsvorschriften eingewiesen ist, durchzuführen. Bei Montagearbeiten sind nationale Sicherheitsvorschriften und -Normen zu beachten.

**3. BAUSEITIGE ANFORDERUNGEN AN DIE MONTAGESTELLE DER VORSATZSCHLEUSE**

Montagefertige Podestanlage und die Öffnung sollen folgenden Anforderungen entsprechen:

- rechteckig sein oder eine andere Form haben, die unter Auftraggeber und Auftragnehmer vereinbart wurde;
- die Stelle für die Montage und den Zusammenbau der Vorsatzschleuse soll frei von Baukonstruktionen, Rohrleitungen usw. sein.

**4. MONTAGEVORSCHRIFTEN UND BEFESTIGUNG DER TRAGKONSTRUKTIONEN DER VORSATZSCHLEUSE**

- Montage der Vorsatzschleuse auf einer montagefertigen Podestanlage vornehmen.
- Bei der Montage die Wände der Vorsatzschleuse mittels Wasserwaage senkrecht ausrichten.
- Die Wände der Vorsatzschleuse sollen an der Fassade des Gebäudes dicht anliegen. Partielle Spaltstellen von höchstens 5 mm an den Befestigungsstellen sind zugelassen, sollen jedoch mittels Dichtungen beseitigt werden.
- Die Diagonallängendifferenz, gemessen an den Endpunkten der Tragstützen, soll höchstens 5 mm betragen.
- Die Vorsatzschleuse zuverlässig befestigen, um eine potentielle Gefahr für Leben und Gesundheit der Menschen auszuschließen.

Die Wahl von Befestigungsmitteln (nicht im Lieferumfang enthalten) je nach den Eigenschaften des Baustoffes der Mauer treffen:

- spreizbare eiserne rahmenfeste Ankerdübel, Nylondybel mit Schrauben zur Befestigung der Vorsatzschleuse an den Wänden aus Beton, Vollziegel, Keramsit-Beton, Naturstein und ähnlichen Baustoffen;
- längliche Kunststoff-Dübel mit Schrauben (Länge 160 mm) zur Befestigung der Vorsatzschleuse an den Wänden aus leichtem Zellenbeton, Vertikalhohlziegel, Gas-Silikat-Blöcken, Muschelkies. Der Außendurchmesser des Ankers bzw. Dübels – 8 mm;
- selbstschneidende Schrauben mit Außendurchmesser der Gewinde von 8 mm für Befestigung der Vorsatzschleuse an eisernen Konstruktionen.

Für ein sicheres Anpressen der Konstruktionselemente der Vorsatzschleuse an Baukonstruktionen müssen unter den Schraubenköpfen oder den Schraubmutter die Stahl-Flachscheiben mit einem Durchmesser von 24...30 mm und einer Stärke von 1,6...2,0 mm eingesetzt werden. Die Schrauben sollen aus Stahl mit Korrosionsüberzug von wenigstens 9 µm Dicke sein. Die Festigkeitsklasse der Schrauben soll nicht unter 5,6 liegen. Alle Befestigungsteile sollen korrosionsbeständig sein.

**5. BOHRUNGEN FÜR DIE BEFESTIGUNG**

Empfehlenswert sind folgende Arten von Bohrungen für den Einsatz der Befestigungsmittel je nach der Wandkonstruktion:

- «saubere Bohrung» (ohne Schlag). Empfehlenswert bei Bohrungen im Hohlziegel, leichten Zellenbeton, Gas-Silikat-Blöcken, Muschelkies, sowie in Metallkonstruktionen;
- Bohrung mit leichtem Schlag. Empfehlenswert bei Bohrungen im Vollziegel;
- Perforation für die Wände aus Beton mit über 700 kg/m<sup>3</sup> Dichte und Konstruktionen aus Naturstein.

Die Tiefe der Bohrung soll um einen Durchmesser der Schraube größer sein als das zu verankernde Teil vom Dübel. Der Durchmesser der Bohrung soll etwas geringer als der Durchmesser des Dübels sein. Dabei sollte die Öffnung keine Materialreste enthalten.

**6. ZUSAMMENBAU UND MONTAGE DER VORSATZSCHLEUSE**

Montagefertige Podestanlage und die Öffnung sollen vor Montage der Vorsatzschleuse vollständig vorbereitet werden.

Werden zur Zeit der Montage Bauarbeiten nebenan durchgeführt, ist die Vorsatzschleuse vor Mörtel-, Zement-, Gips-, aggressiven und ätzenden Spritzen (von Säuren und Laugen), Lackfarben, Salz in der Winterzeit usw. freizuhalten.



**Änderungen an der Konstruktion des Tores sind nicht gestattet.**

- Bauelemente, Baueinheiten und Funktionsteile nicht entfernen. Nur Originalteile vom Hersteller der Vorsatzschleuse verwenden.
- Vor der Montage der Verkleidung mit Sandwichpaneelen (soweit vorhanden) Schutzfolie von der Paneeloberfläche komplett entfernen.

Schneiden der Trapezbleche (Einfassung) mit Handwerkzeug (Blechscherer, Metallsäge) vornehmen. Trapezbleche (Einfassung) mit Elektrowerkzeug nur mit Einsatz von besonderen Hartmetallscheiben, Sägen, u. s. w. schneiden. Schneiden der Trapezbleche (Einfassung) mit den Metalltrennsägen («Winkelschleifen») ist nicht wünschenswert, da unter hohen Temperaturen nicht nur die Polymerschicht, sondern auch Zink ausbrennt. Als Folge beginnt der Korrosionsprozess, es bilden sich Rostspuren. Beim Schneiden der Trapezbleche (Einfassung) mit der Schleifscheibe die nicht zu bearbeitenden Stellen vor fliegenden heißen Teilen schützen und die Schnittstellen zur Vorbeugung der Randkorrosion der Trapezbleche (Einfassung) nachträglich bearbeiten bzw. beschichten.



**Für die Gewährleistung einer technisch korrekten und sicheren Montage alle im Bildteil geschilderten Arbeitsabläufe strikt befolgen.**

**7. JUSTIERUNG, INBETRIEBNAHME UND PRÜFUNG DES PRODUKTES**

Nach Abschluss von Montagearbeiten verschmutzte Stellen reinigen. Die Reinigung mit sauberem Wasser und nicht aggressiven Reinigungsmitteln mithilfe eines weichen Schwamms oder Lappens vornehmen.

**8. ÜBERGABE DER FERTIGMONTIERTEN VORSATZSCHLEUSE**

Übergabe des montierten Produktes an den Auftraggeber wie folgt:

- der Vertreter der Organisation, der die Montage durchgeführt hatte, demonstriert die Funktionsfähigkeit der Vorsatzschleuse;
- die Betriebsunterlagen werden ordnungsgemäß ausgefüllt und dem Kunden übergeben.

## CHER CLIENT !

Nous vous remercions d'avoir choisi nos produits et nous sommes convaincus que leur qualité justifiera votre choix.

### 1. GÉNÉRALITÉS

L'assemblage et l'installation corrects de l'abri de quai représentent la condition « sine qua non » pour garantir un produit aux caractéristiques excellentes. Le Manuel fournit des recommandations sur l'ordre d'exécution et la description des procédures de montage types, et d'installation de l'abri de quai. Toutes les normes et règles en vigueur, applicables au montage et à l'installation de l'abri de quai, doivent être strictement respectées.

Le contenu dudit Manuel ne pourrait en aucun cas servir de base pour toutes contestations juridiques. La Société ALUTECH se réserve le droit d'apporter des modifications et des ajouts à la conception de l'abri de quai et au présent Manuel.

### 2. MESURES DE SÉCURITÉ

Le montage et l'installation de l'abri de quai doivent être effectués uniquement par un personnel qualifié, connaissant la conception et le processus technologique de montage et d'installation de l'abri de quai, ayant suivi la formation et les instructions de sécurité. Lors des travaux d'installation, il convient de se conformer strictement aux règles et réglementations nationales en vigueur relatives à la sécurité des opérations.

### 3. EXIGENCES RELATIVES AU LIEU D'INSTALLATION (DE MONTAGE) DE L'ABRI DE QUAÏ

Après préparation, la plateforme de chargement et la baie doivent répondre aux exigences suivantes :

- la zone de d'installation et la baie doivent avoir une forme rectangulaire ou toute autre forme convenue avec le client et le contractant ;
- l'espace servant au montage et à l'installation de l'abri de quai doit être dégagé de tous objets encombrants (structure de construction, tuyauteries et autres).

### 4. RÈGLES D'INSTALLATION ET DE FIXATION DES STRUCTURES PORTANTES DE L'ABRI DE QUAÏ

- Le montage de l'abri de quai s'effectue sur une plateforme de chargement préalablement installée.
- Lors du montage, les parois de l'abris de quai doivent être placées au niveau de la plateforme sur un plan vertical.
- Une bonne adhésion est nécessaire entre les parois de l'abri de quai, la traverse et l'encadrement de la baie, sur toute sa longueur. Des jeux de 5 mm maximum peuvent se trouver aux endroits de fixation, il faut supprimer ces espaces en installant des joints.
- La différence entre les longueurs des diagonales des parois, mesurées à partir des extrémités des montants, ne doit pas excéder 5 mm.
- L'abri de quai doit être solidement fixé et ne présenter aucun danger potentiel pour la vie et la santé des personnes.

Le choix des éléments de fixation est effectué selon les caractéristiques du matériau des murs (non inclus dans le kit de livraison) :

- les chevilles métalliques pour cadres (d'ancrage), les chevilles en nylon à vis auto-foreuse servent à la fixation de l'abri de quai sur des murs en béton, briques pleines, béton d'argile expansée, pierre naturelle et autres matériaux semblables ;
- les chevilles allongées en plastique à vis auto-foreuses (de longueur 160 mm) servent à la fixation de l'abri de quai sur les murs en béton léger et béton cellulaire, briques à perforations verticales, blocs de silicate, calcaire. Le diamètre externe de l'ancre ou de la cheville doit être de 8 mm ;
- les vis auto taraudeuses de diamètre externe d'un filetage de 8 mm servent à la fixation de l'abri de quai sur les structures métalliques.

Pour assurer une jonction fiable entre les éléments de construction de l'abri de quai et les structures de construction, des rondelles plates en acier, de diamètre extérieur 24...30 mm et d'épaisseur 1,6...2,0 mm doivent être installées sous les têtes de vis et des écrous. Les vis doivent être en acier avec un revêtement anticorrosif d'une épaisseur minimale de 9 µm. La classe de résistance des vis doit être de 5,6 au moins. Toutes les pièces de fixation doivent être résistantes à la corrosion.

### 5. EXÉCUTION DE TROUS DE FIXATION

Pour l'installation des éléments de fixation selon le matériau de construction des murs, nous recommandons les modes de perçage suivants :

- mode de perçage simple (sans percussion) est recommandé pour l'exécution de trous dans les briques creuses, le béton léger et cellulaire, les blocs de silicate, le calcaire, ainsi que les constructions métalliques ;
- le mode de perçage à impacts légers est recommandé pour l'exécution de trous dans les briques pleines ;
- le mode percussion est recommandé pour les murs en béton d'une densité supérieure à 700 kg/m<sup>3</sup> et pour les constructions en pierre naturelle.

La profondeur de perçage doit dépasser la partie ancrée de la cheville de l'équivalent d'un diamètre de vis au moins. Le diamètre du trou percé ne doit pas dépasser le diamètre de la cheville, et le trou doit être nettoyé des débris de perçage.

### 6. MONTAGE ET INSTALLATION DE L'ABRI DE QUAÏ

Avant le montage de l'abri de quai, la zone d'installation et la baie du bâtiment doivent être entièrement nettoyées et dégagées de tout encombrant.

Si durant le processus de montage et d'installation, des travaux de construction sont en cours, l'abri de quai doit être protégé contre les éclaboussures de mortier colle, ciment, gypse, substances agressives et corrosives (acides et alcalis), peinture, sel répandu en hiver, etc.

 **Il est interdit d'apporter tout changement ou modification à l'abri de quai.**

- Ne pas supprimer ou modifier des pièces, des composants, des parties fonctionnelles. Utilisez uniquement des éléments d'origine du fabricant d'abri de quai.
- Avant l'installation des panneaux sandwich de remplissage (si prévus), il convient de retirer complètement le film protecteur de la surface des panneaux.

Il est préférable de découper le bac acier (le revêtement) à l'aide d'outils manuels (scies, cisailles à tôle). La découpe du bac acier (du revêtement) à l'aide d'outils électriques est autorisé uniquement avec un disque carbure spécial, une scie, etc. La découpe du bac acier (du revêtement) à l'aide de meuleuse d'angle (« bulgare ») n'est pas souhaitable, car les températures élevées occasionnent la brûlure, non seulement du revêtement polymère, mais aussi du zinc. Cela risquerait d'entraîner de la corrosion se déclenche, et les taches de rouille pourraient apparaître. La découpe du bac acier (du revêtement) à l'aide d'une meule abrasive est autorisée uniquement à condition de protéger les parties non traitées contre les projections brûlantes, il fait ensuite passer de la peinture sur les endroits de découpe, afin de protéger le bac acier (le revêtement) contre la corrosion des bords.

 **Pour assurer un montage et une installation correctes sur le plan technique et en toute sécurité, il convient d'exécuter soigneusement toutes les opérations de montage suivant l'ordre indiqué dans les illustrations.**

### 7. MISE EN SERVICE, ESSAI ET VÉRIFICATION DU PRODUIT

Après avoir achevé les travaux d'installation, il faut nettoyer les parties sales de l'abri de quai. L'abri de quai doit être lavé à l'eau propre ou avec un détergent non agressif, en se servant d'une éponge ou d'un chiffon doux.

### 8. LIVRAISON DU PRODUIT APRÈS MONTAGE

La livraison du produit au client après montage s'effectue dans l'ordre suivant :

- le représentant de la Société, ayant réalisé le montage du produit, effectue une démonstration du bon fonctionnement de l'abri de quai entièrement monté ;
- il effectue ensuite le remplissage des fiches techniques d'exploitation.

Ru

Ua

En

De

Fr

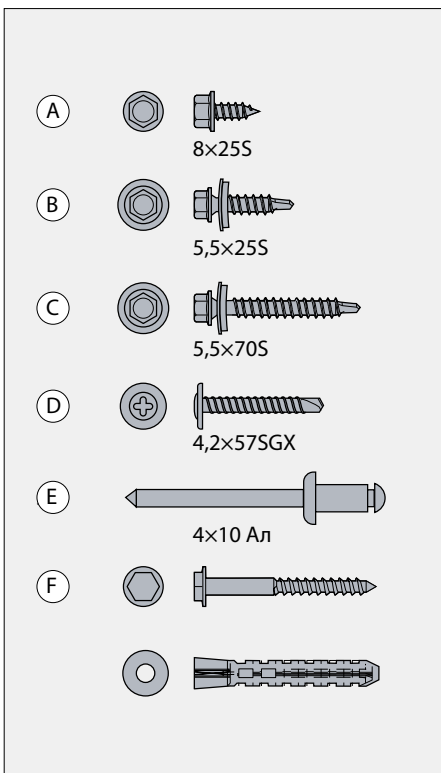
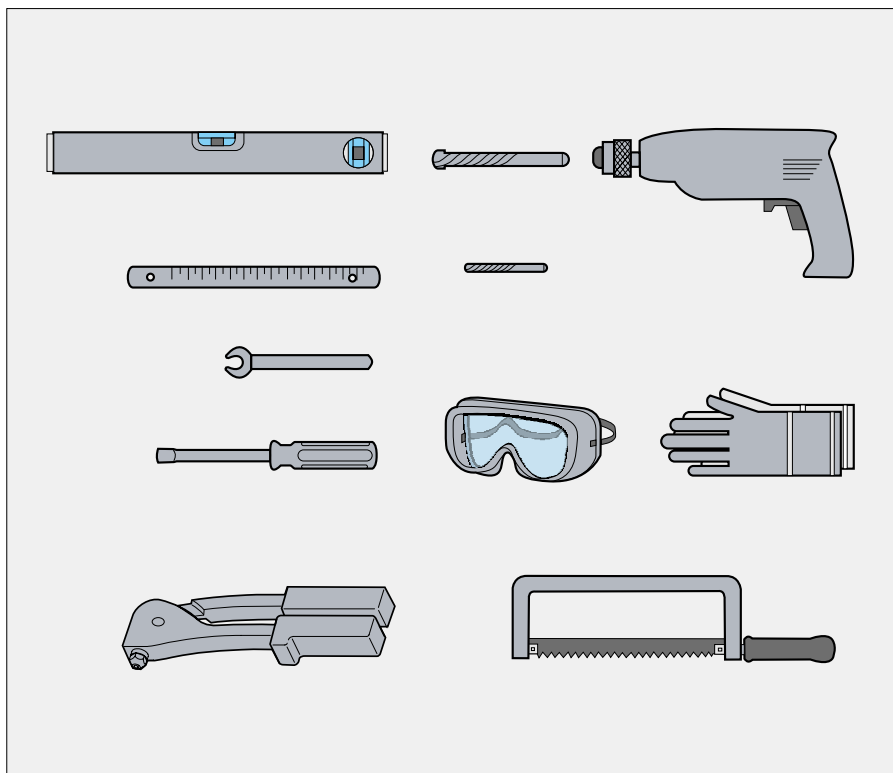

# 1

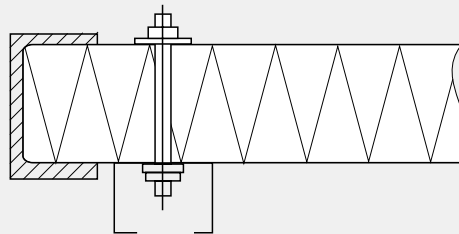
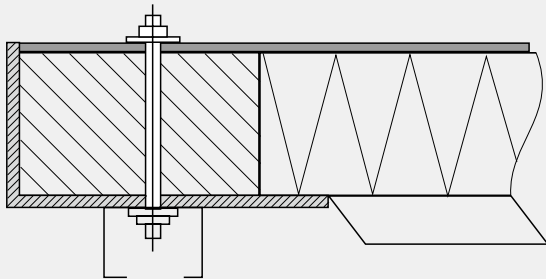
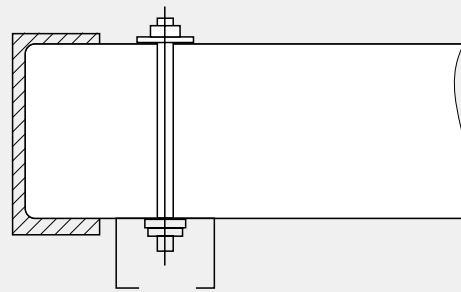
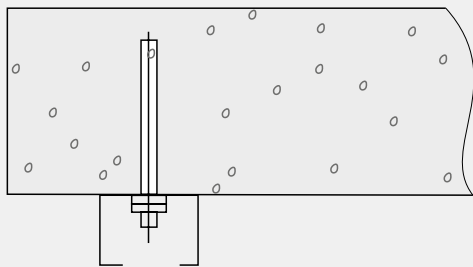



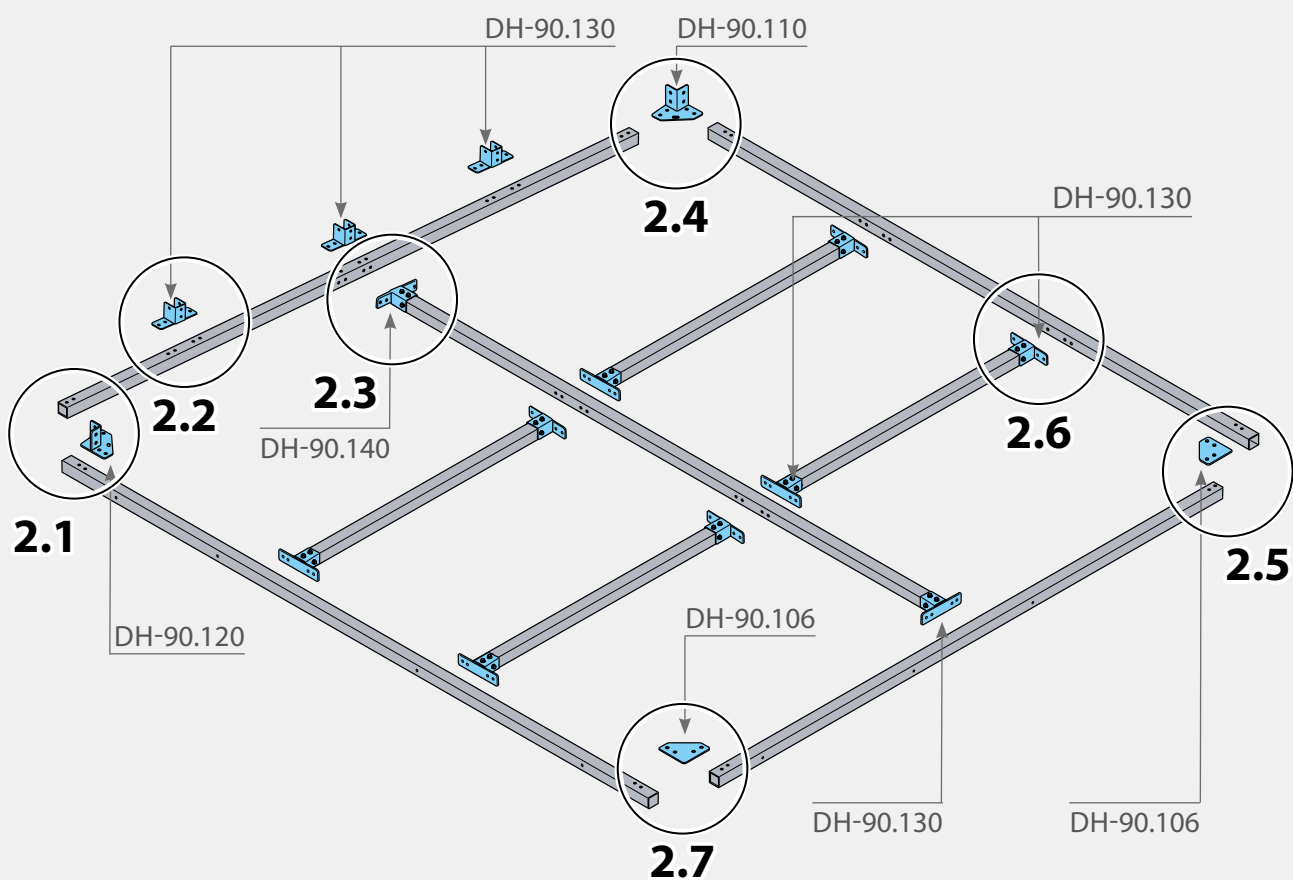
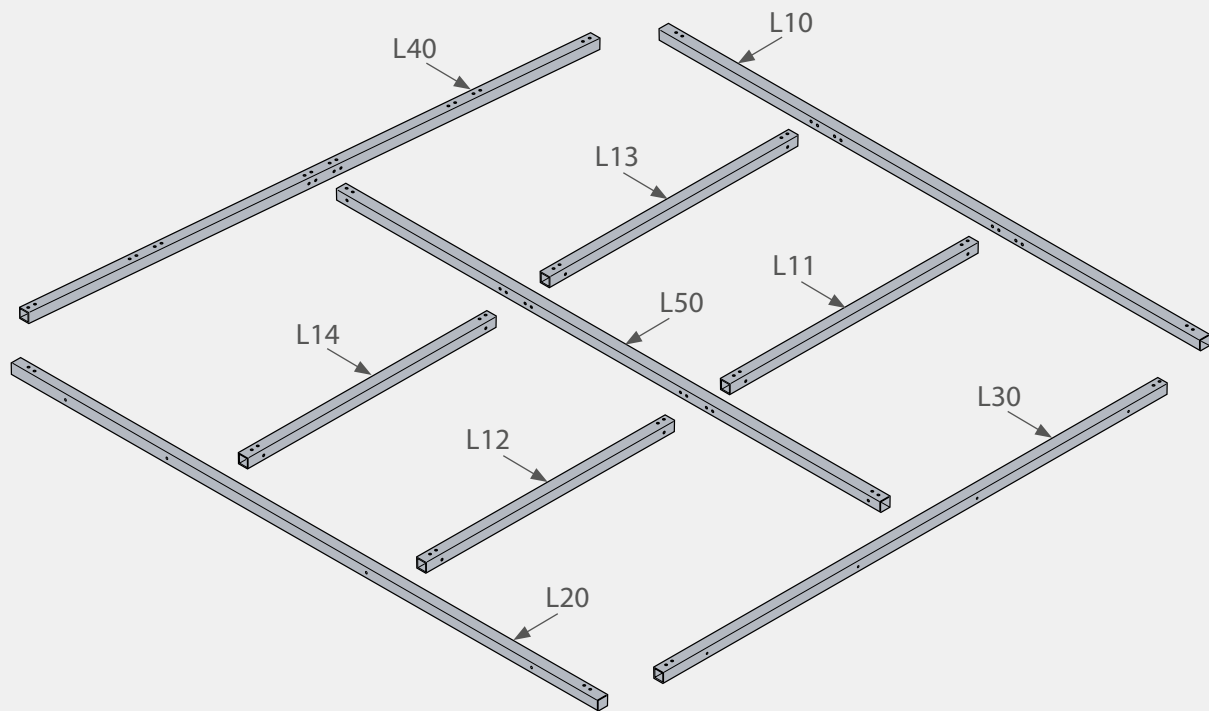

# 2

## Левая рама DH-90\*/Ліва рама DH-90\*/Left frame DH-90\*/ Rahmen links DH-90\*/Cadre gauche DH-90\*

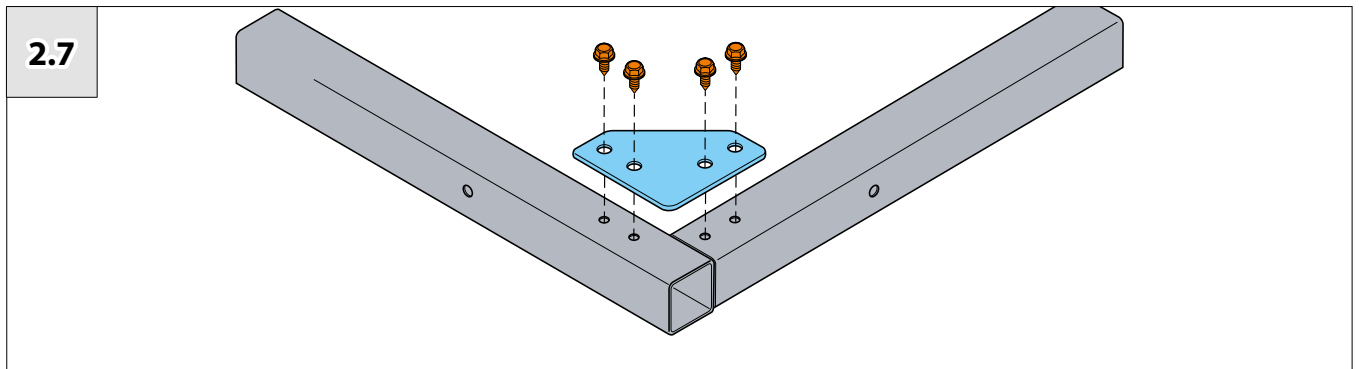
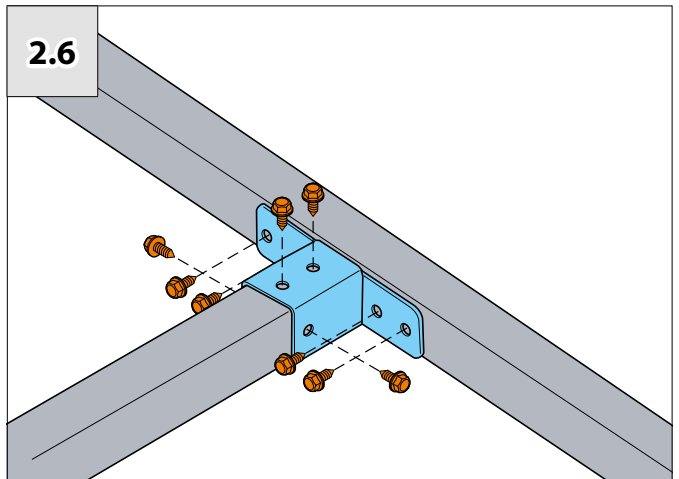
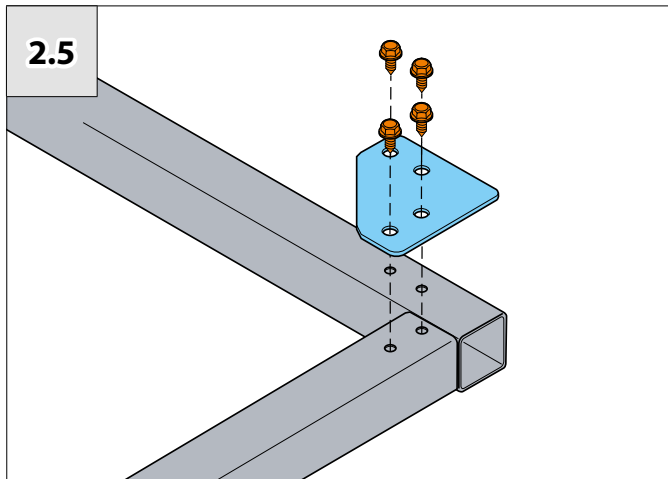
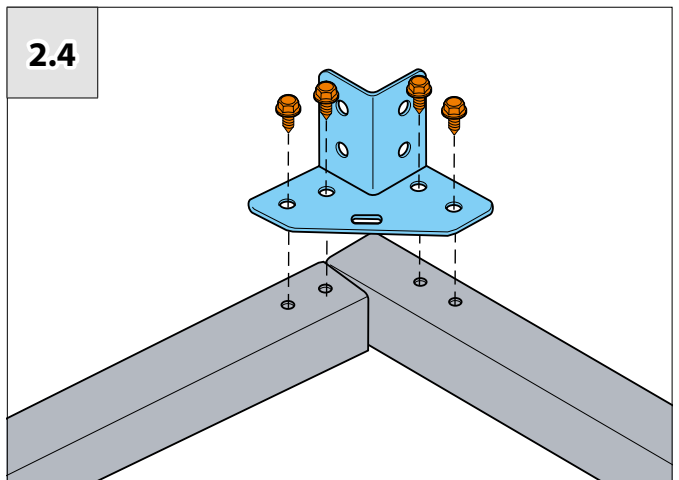
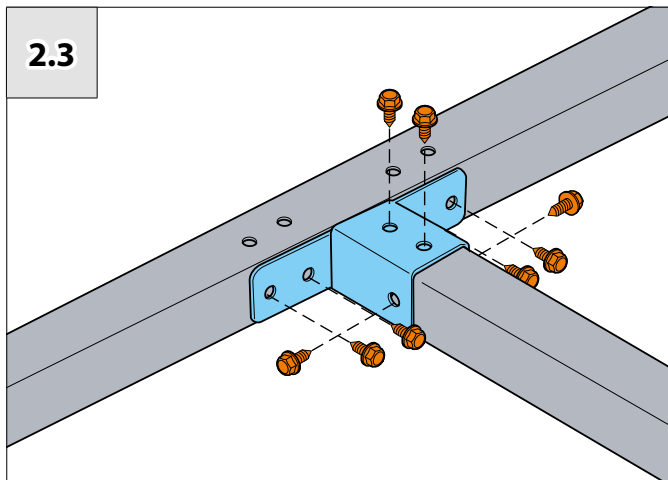
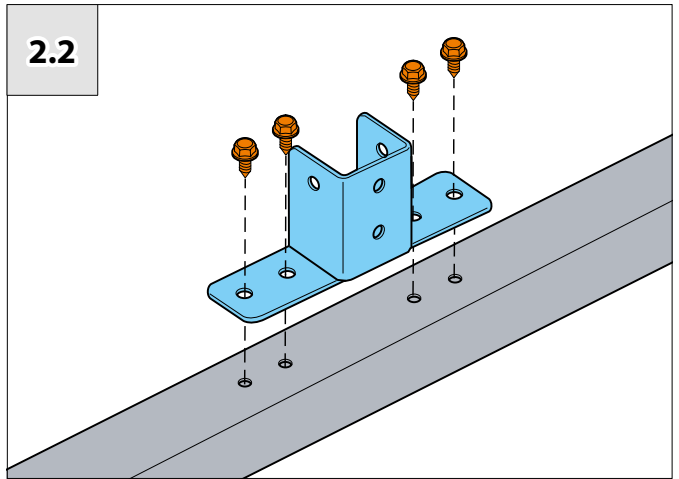
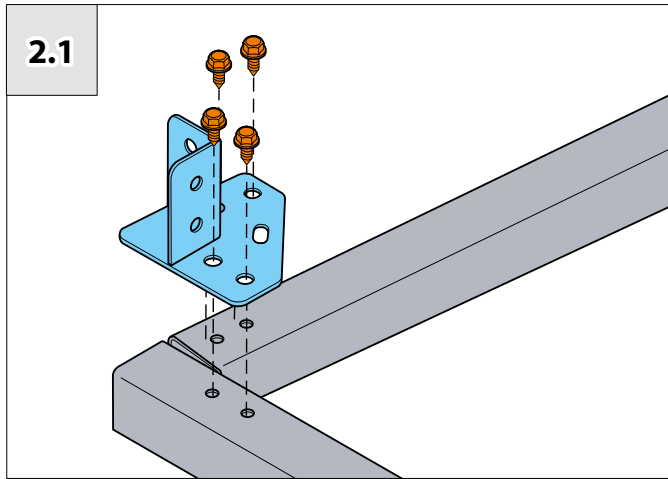

\* Зеркальний вид для правої рами/Дзеркальне відображення для правої рами/Mirror view for right frame/Spiegelansicht für den rechten Rahmen/  
Vue symétrique pour le cadre droit.



2.1—2.7: (A)   
8x25S

**3**

Левая рама **DH-45, DH-60\*** / Ліва рама **DH-45, DH-60\*** /  
Left frame **DH-45, DH-60\*** / Rahmen links **DH-45, DH-60\*** /  
Cadre gauche **DH-45, DH-60\***

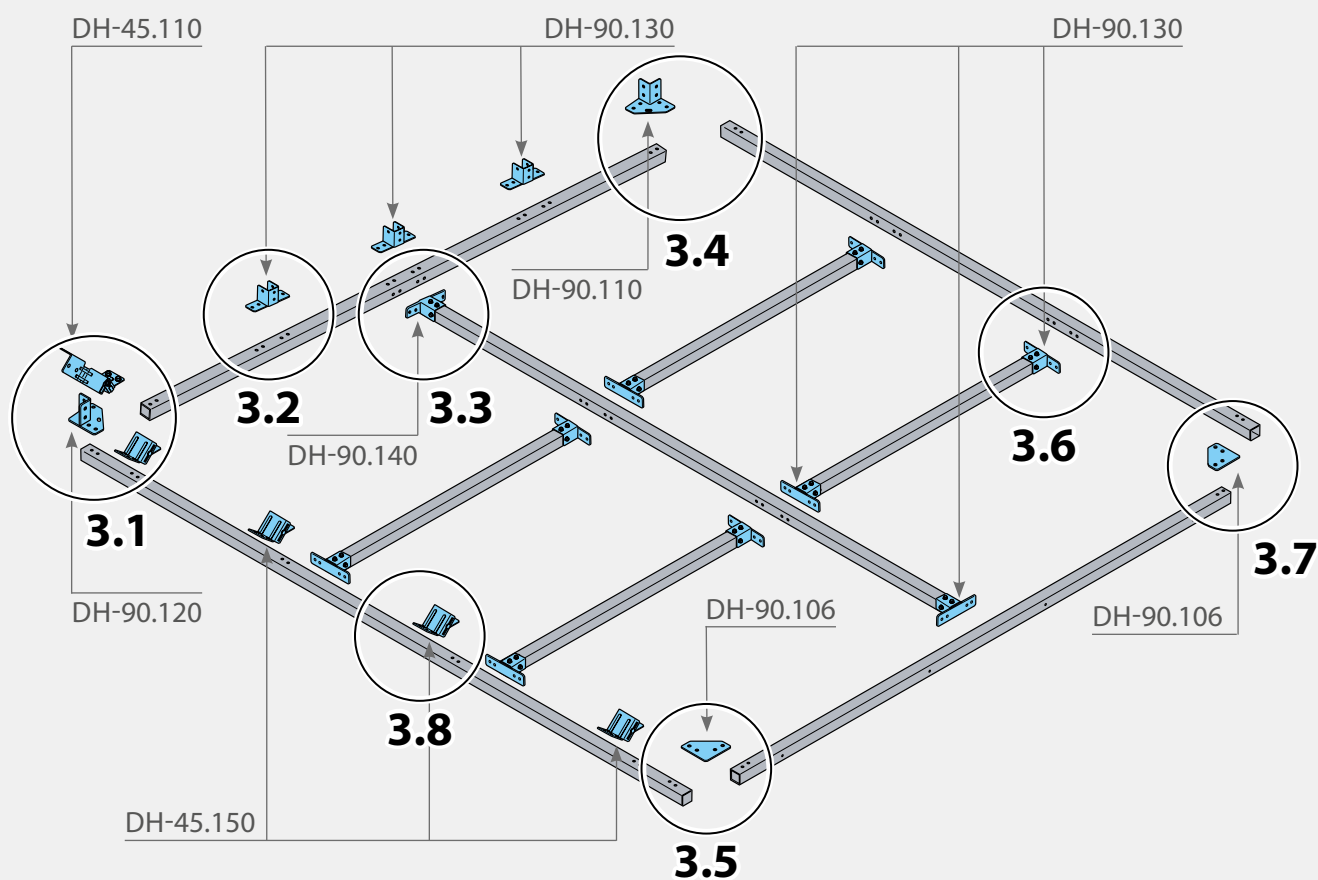
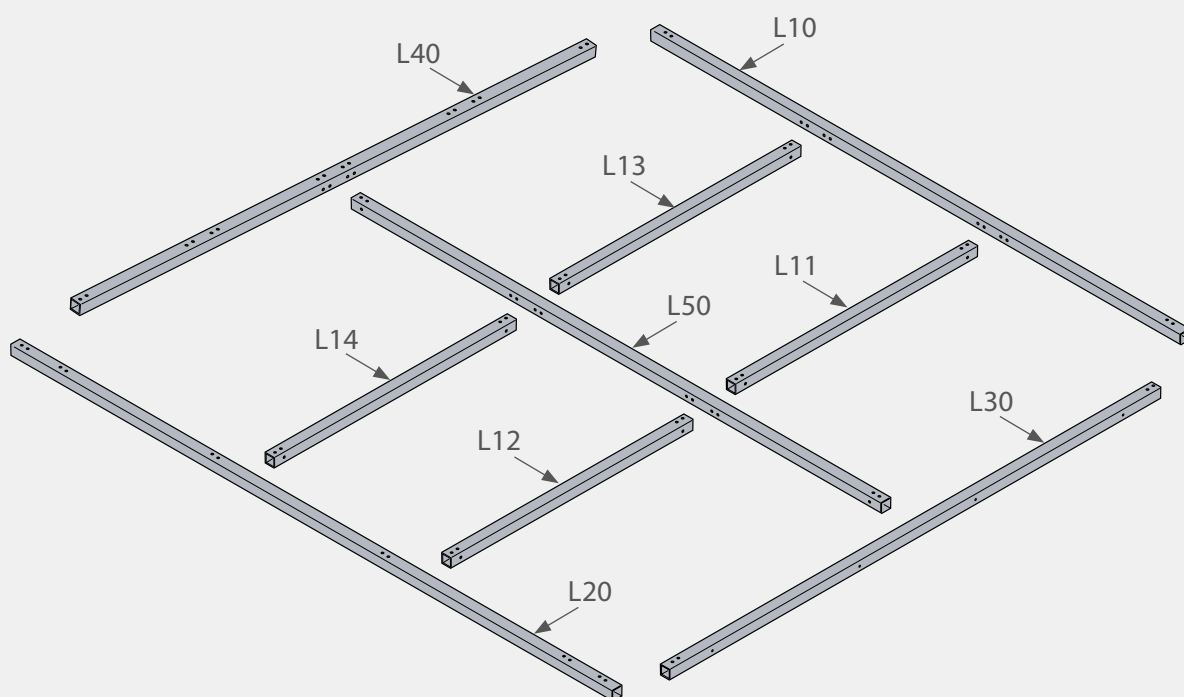

\* Зеркальний вид для правої рами DH-120, DH-135/Дзеркальний вид для правої рами DH-120, DH-135/Mirror view for right frame of DH-120, DH-135/  
Spiegelansicht für den rechten Rahmen DH-120, DH-135/Vue symétrique pour le cadre droit DH-120, DH-135.

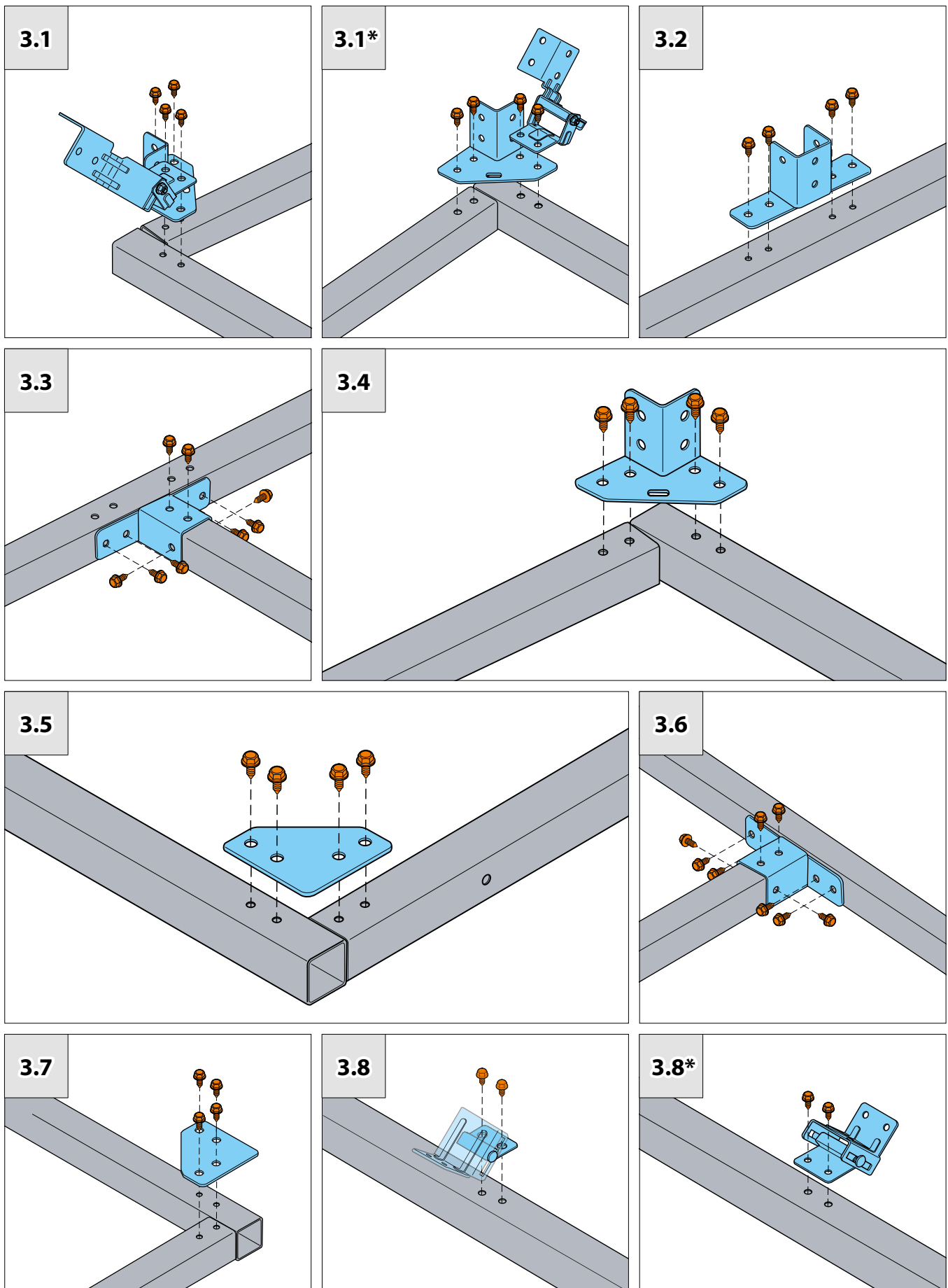

3.1—3.8: (A)  8x25S

\* Для правой рамы DH-120, DH-135/Для правої рами DH-120, DH-135/For right frame of DH-120, DH-135/  
Für den rechten Rahmen DH-120, DH-135/Pour le cadre droit DH-120, DH-135.

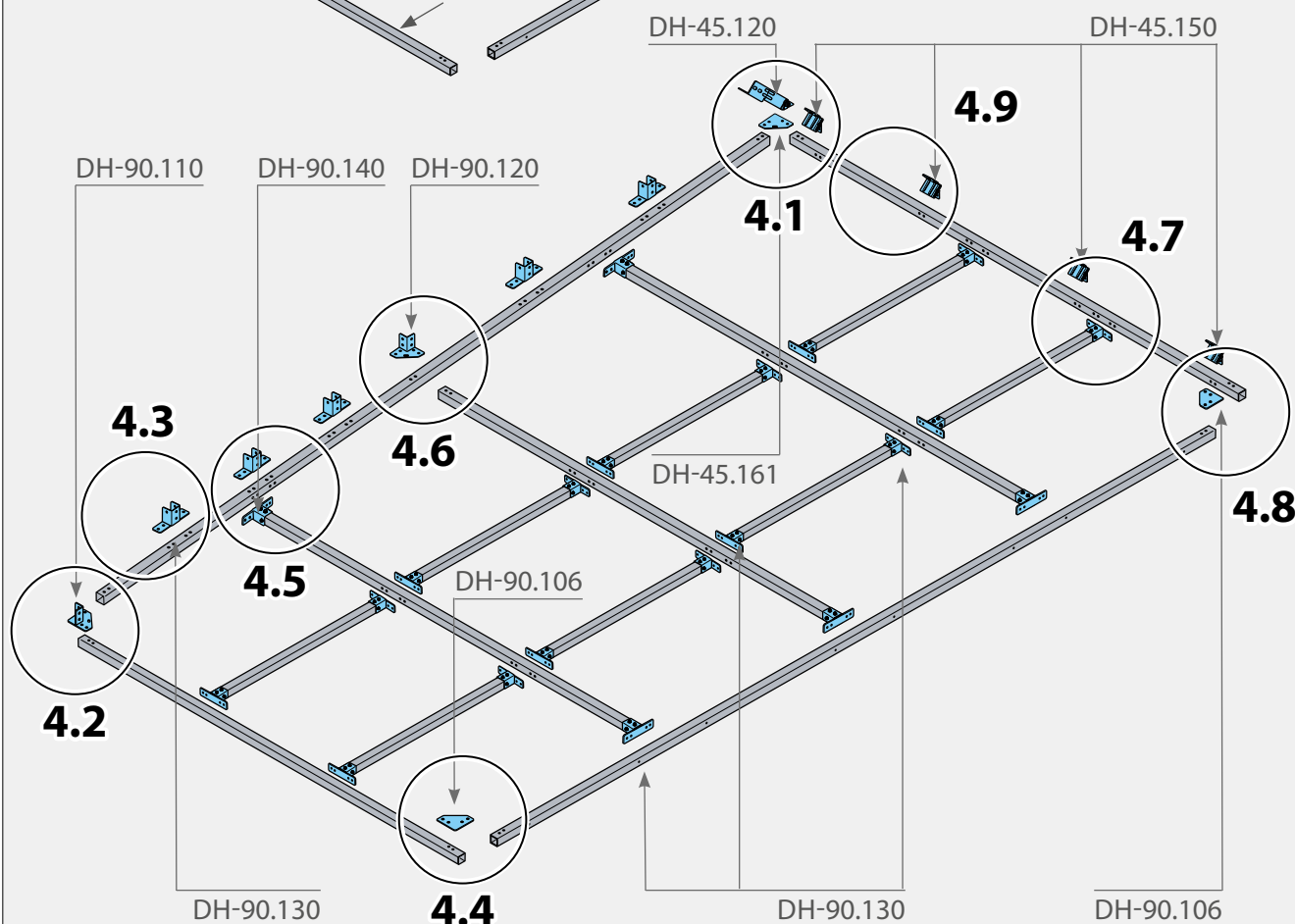
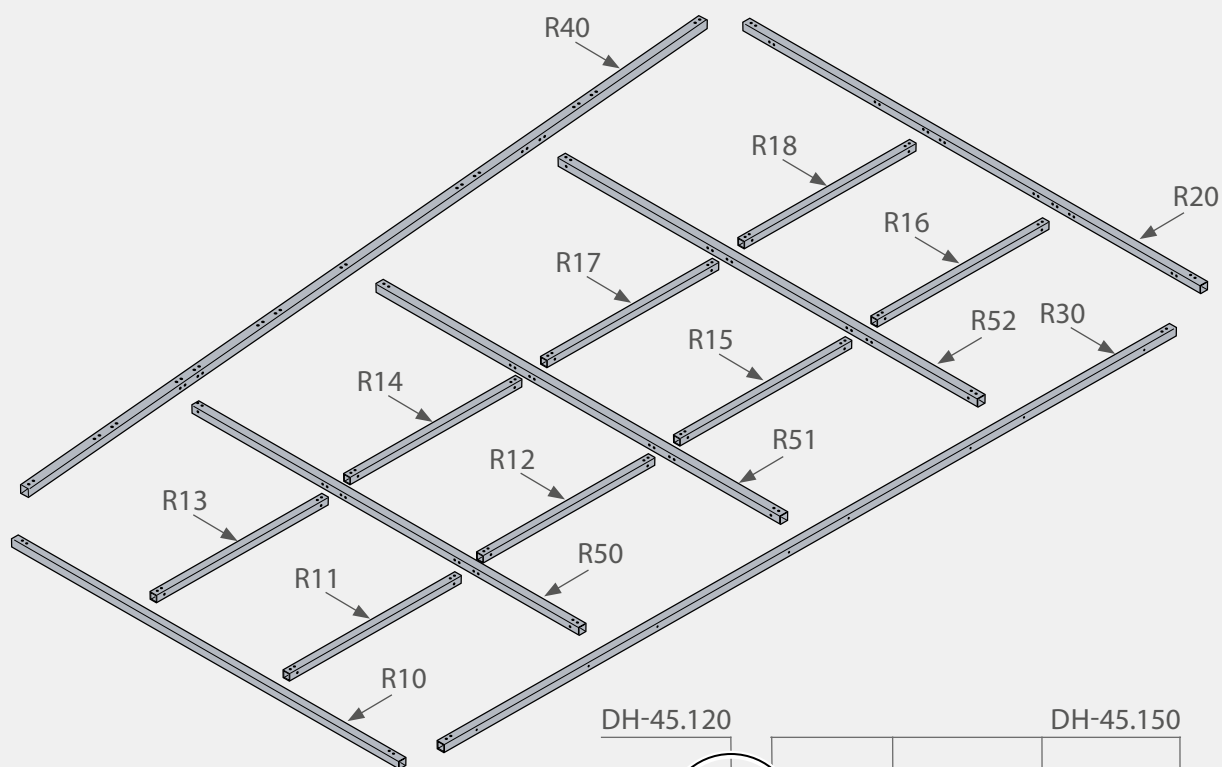

# 4

Правая рама **DH-45, DH-60\*** / Права рама **DH-45, DH-60\*** /  
Right frame **DH-45, DH-60\*** / Rahmen rechts **DH-45, DH-60\*** /  
Cadre droit **DH-45, DH-60\***

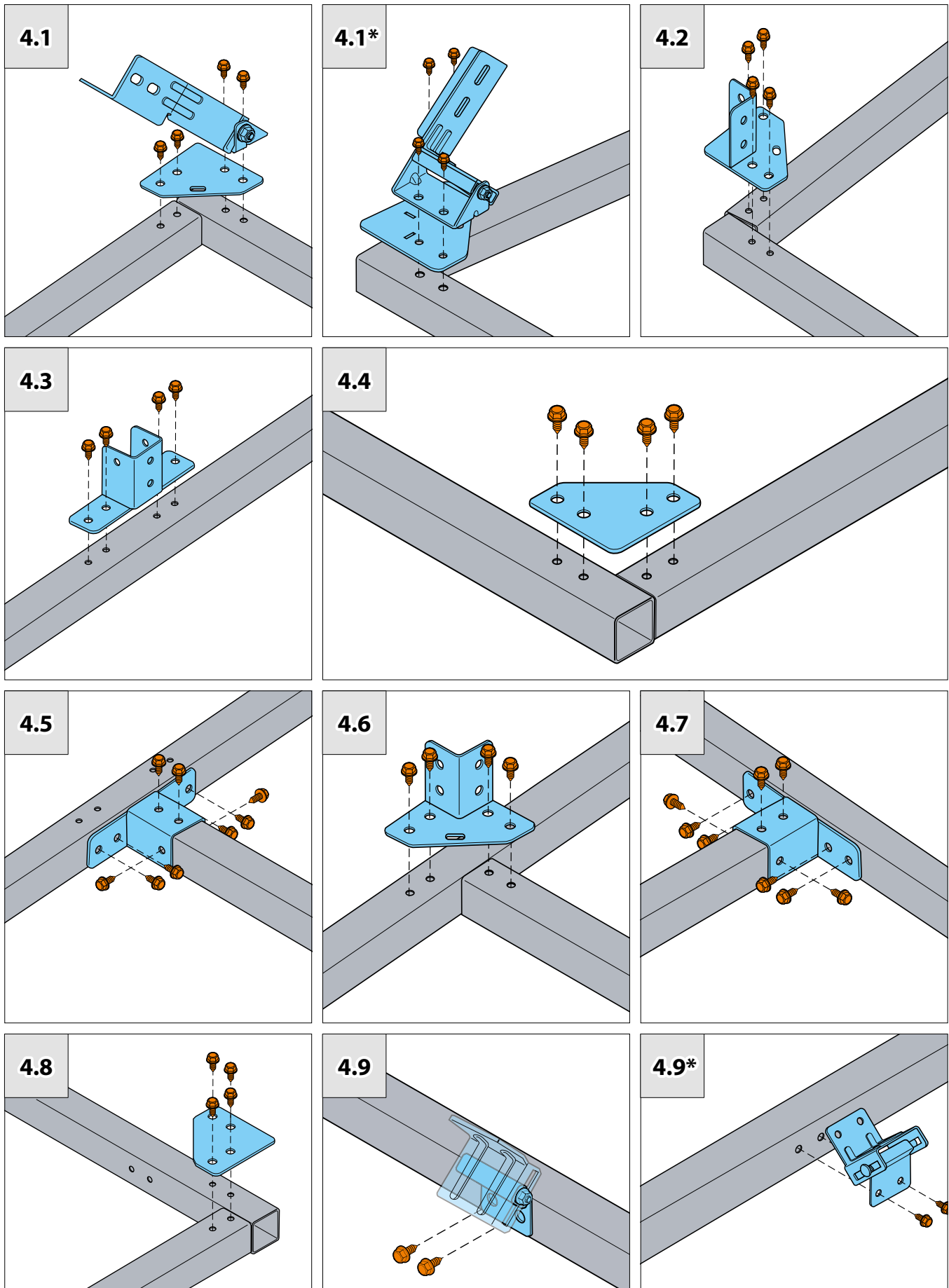

\* Зеркальный вид для левой рамы DH-120, DH-135 / Дзеркальний вид для лівої рами DH-120, DH-135 / Mirror view for left frame of DH-120, DH-135 /  
Spiegelansicht für den linken Rahmen DH-120, DH-135 / Vue symétrique pour le cadre gauche DH-120, DH-135.



4.1—4.9:    
8×25S

\* Для левой рамы DH-120, DH-135/Для лівої рами DH-120, DH-135/For left frame of DH-120, DH-135/  
Für den linken Rahmen DH-120, DH-135/Pour le cadre gauche DH-120, DH-135.

5.1 DH-90

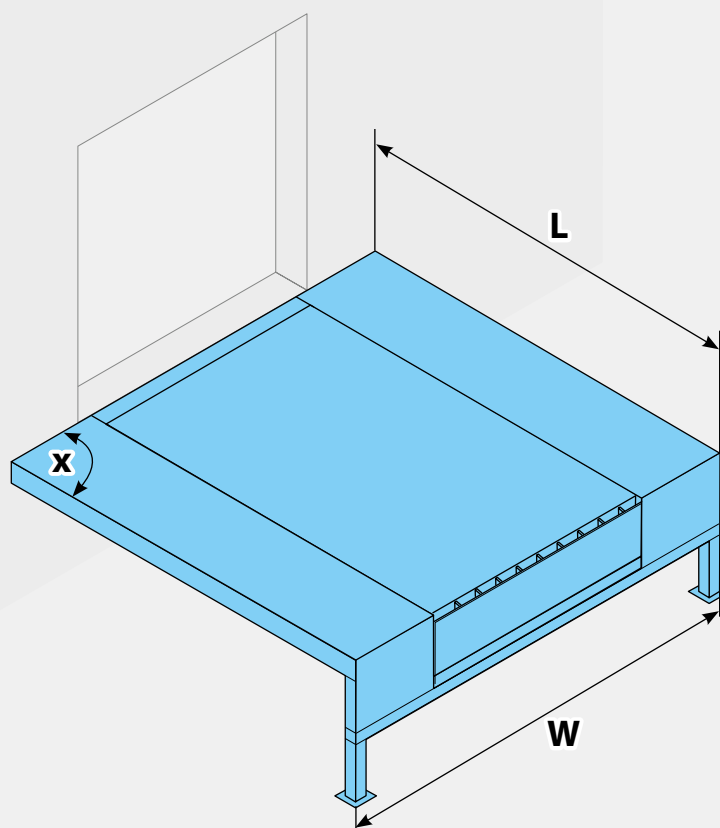

$x=90^\circ$

5.2 DH-45, DH-60\*

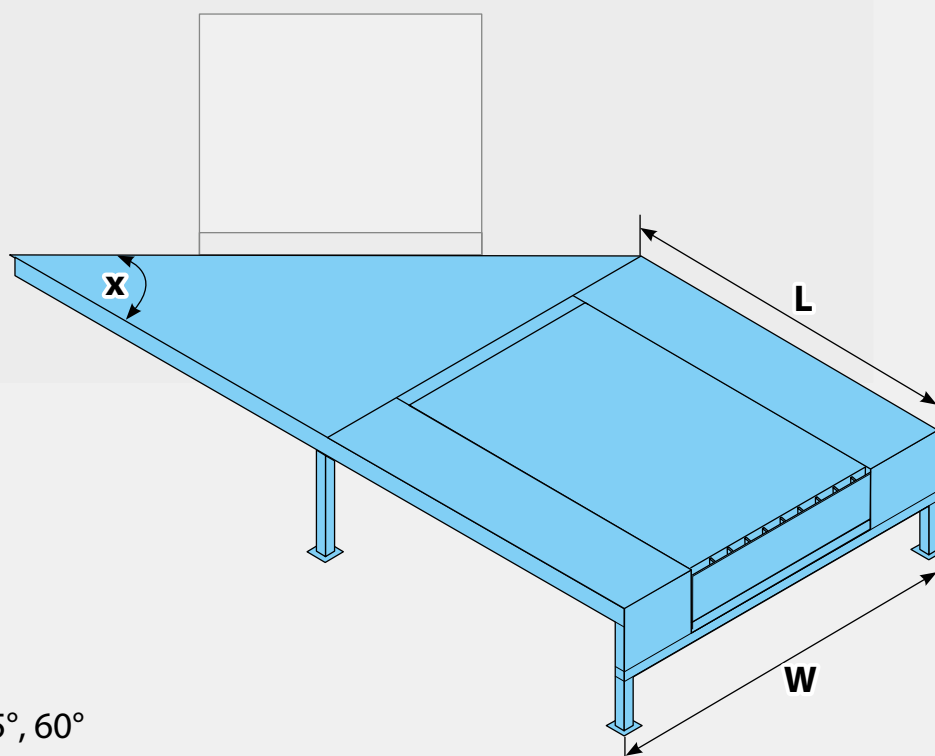

$x=45^\circ, 60^\circ$

\* Зеркальний вид для DH-120, DH-135/Для DH-120, DH-135 схема має дзеркальний вигляд/Mirror view for DH-120, DH-135/  
Spiegelansicht für DH-120, DH-135/Vue symétrique pour DH-120, DH-135.

# 6

DH-90

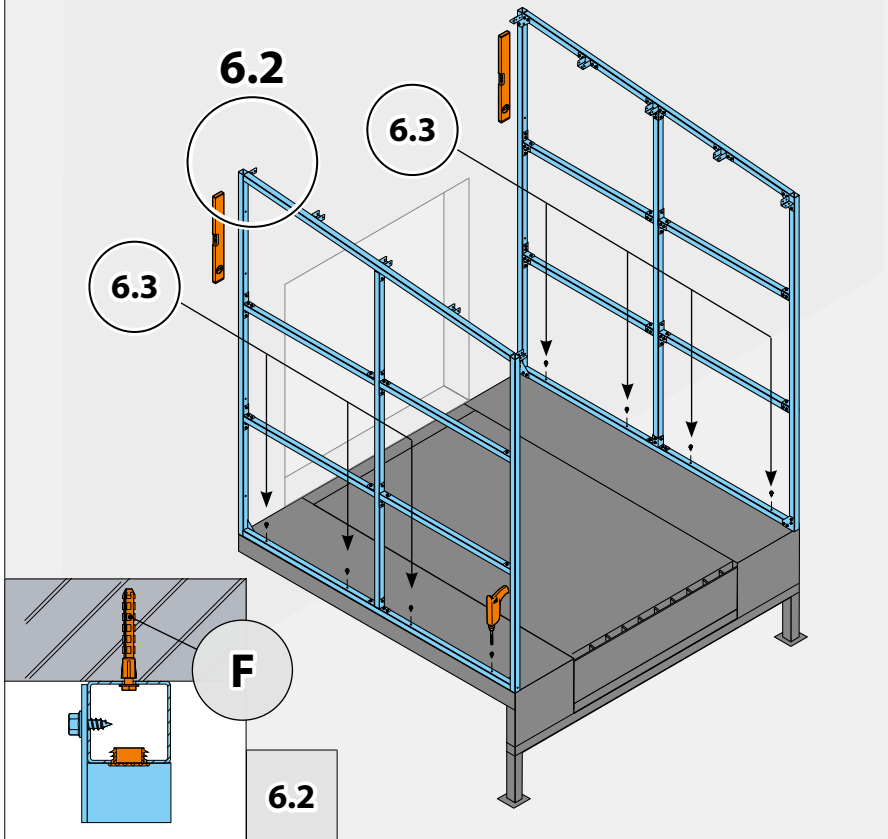

## 6.1

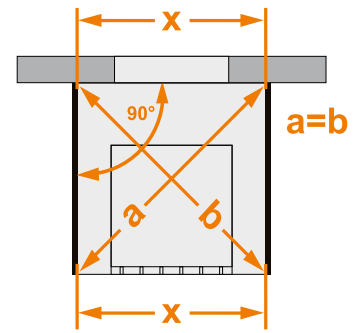

## 6.3

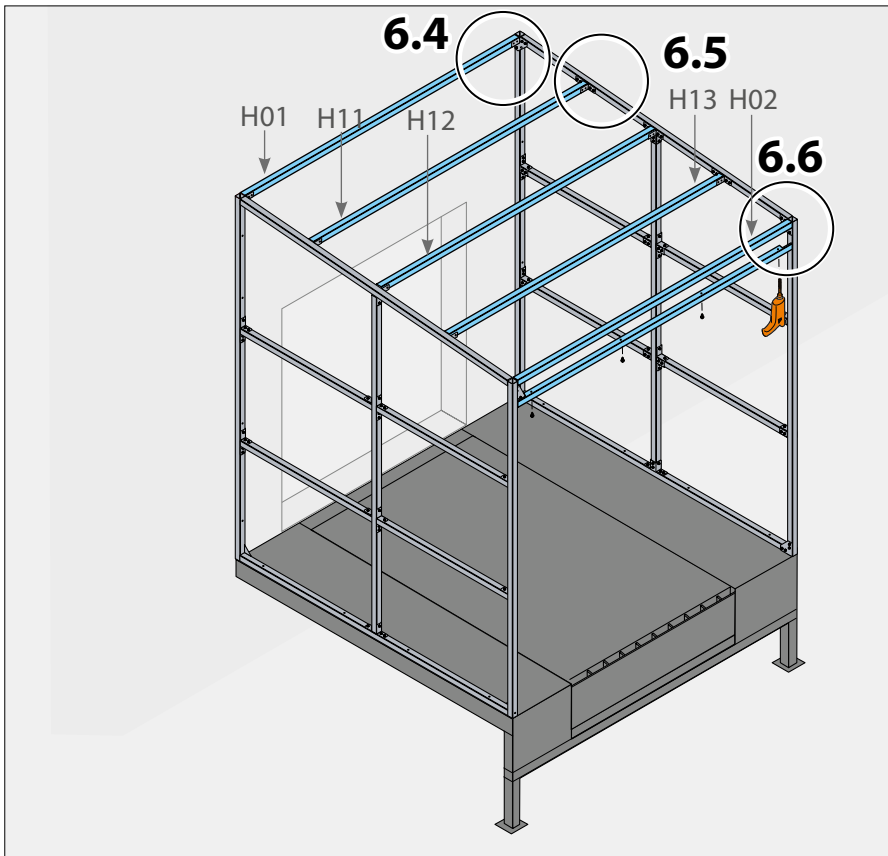
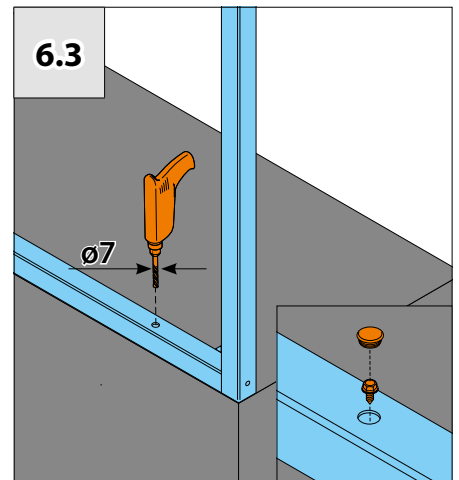

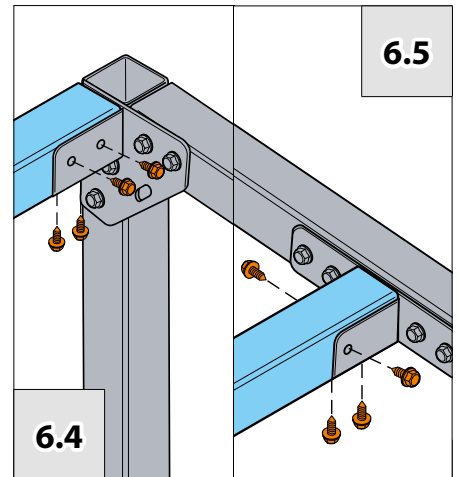

## 6.5

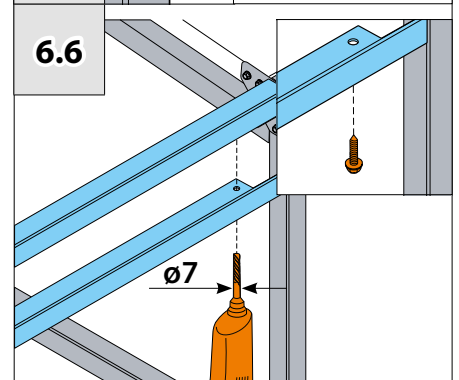

## 6.4

## 6.6



6.1—6.6: (A)  8x25S



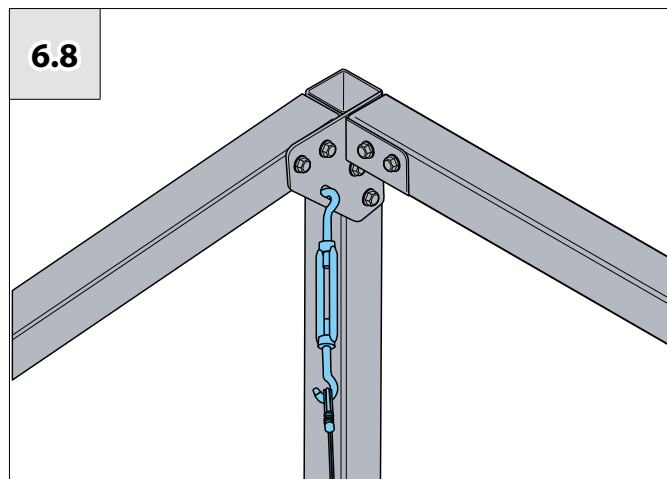
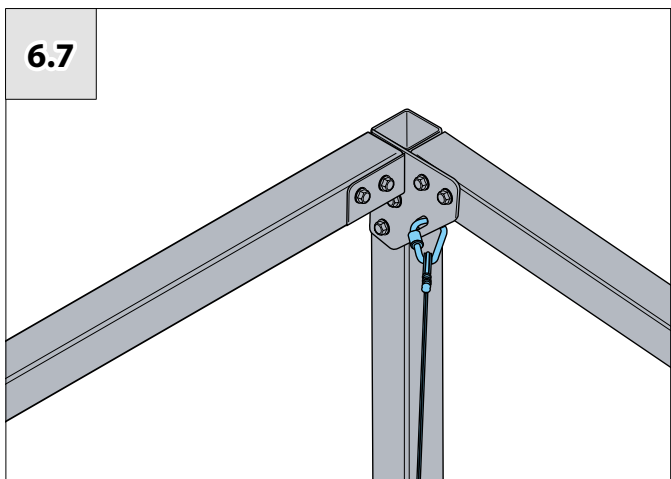
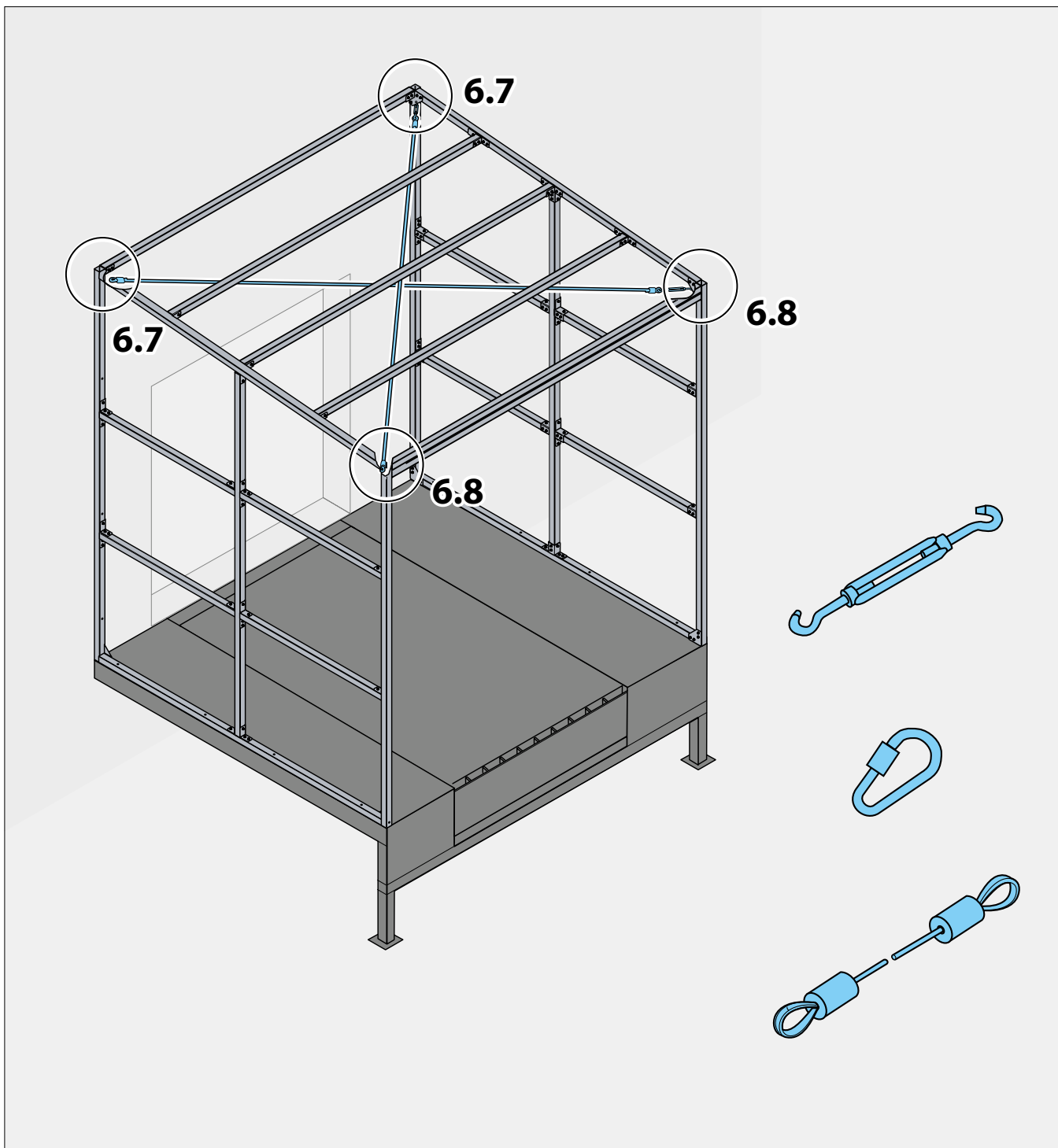

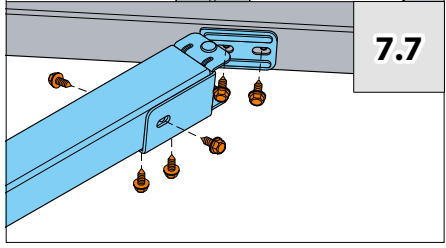
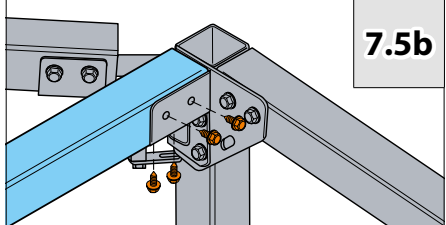
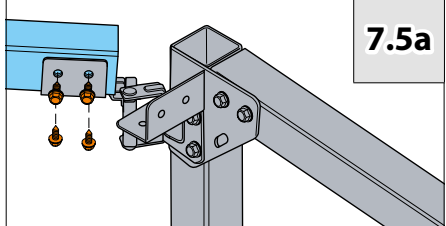
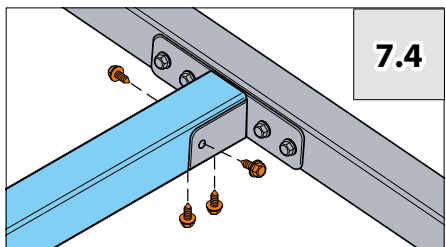
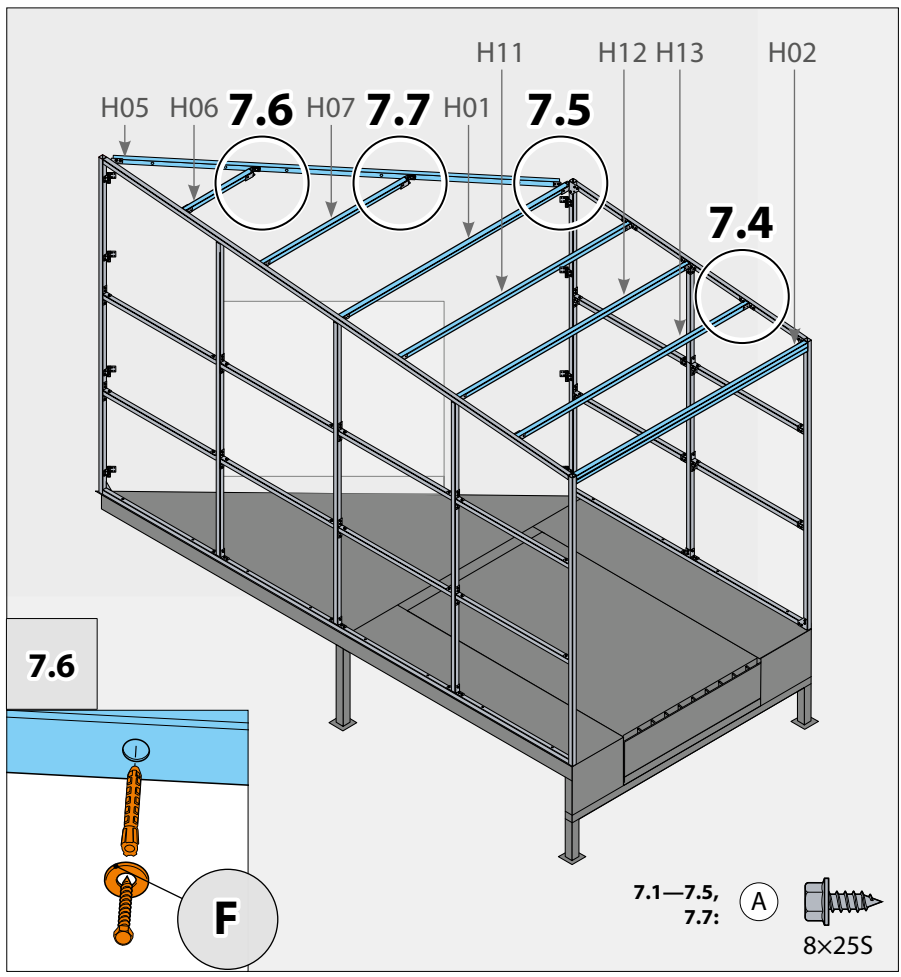
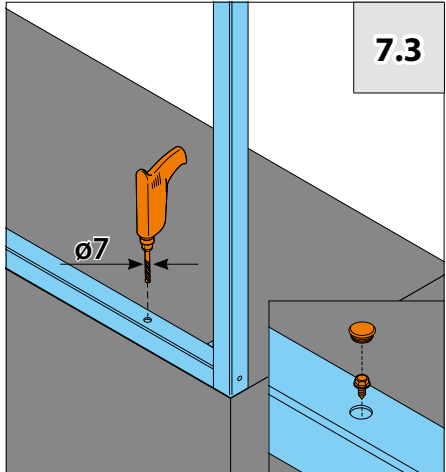
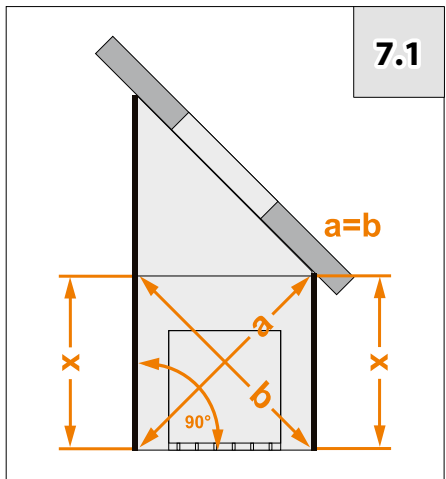
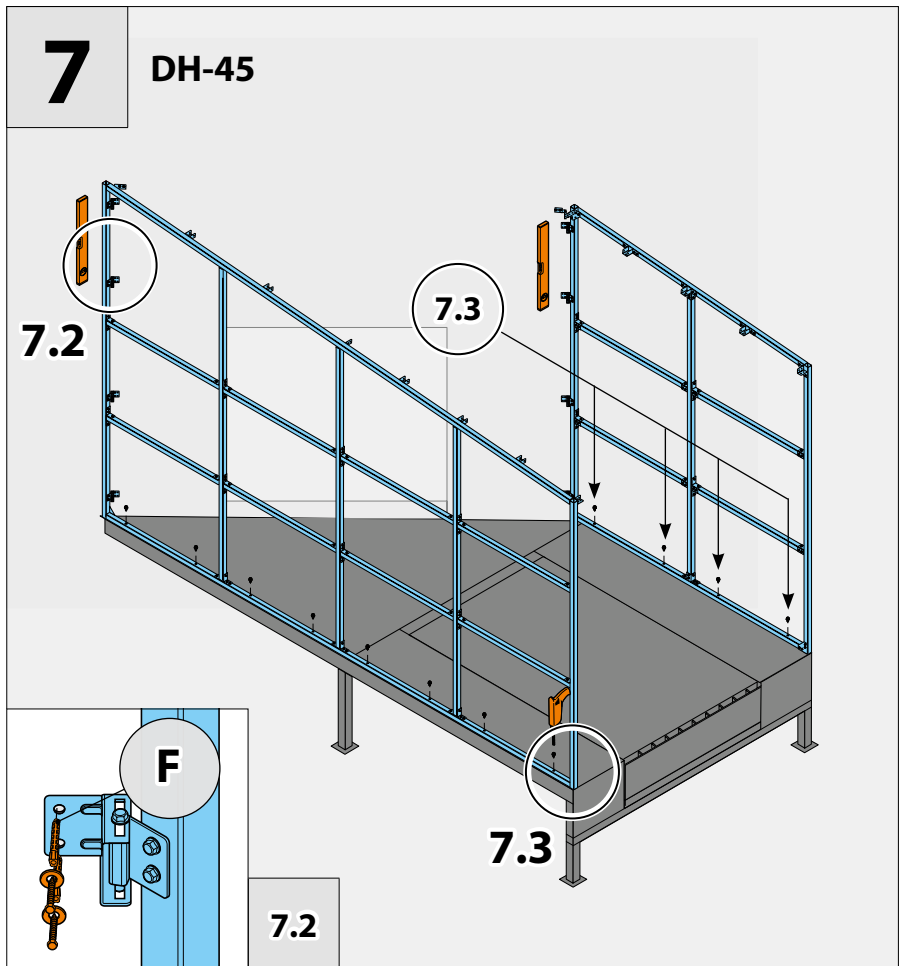

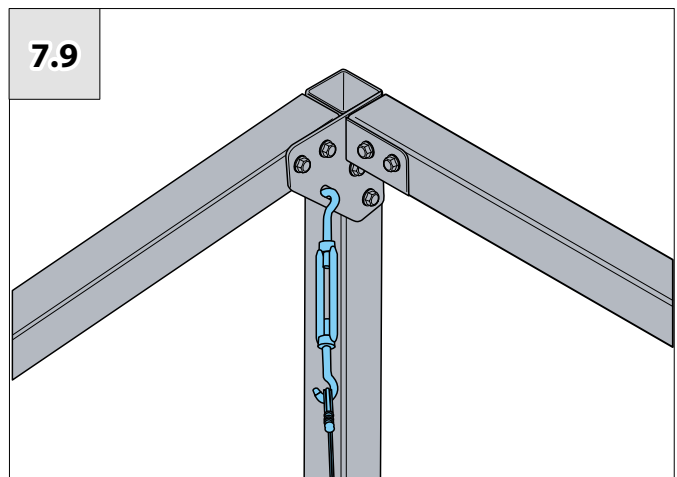
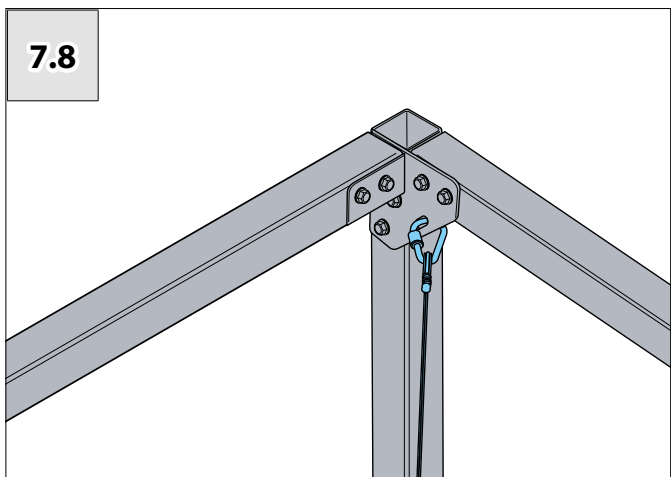
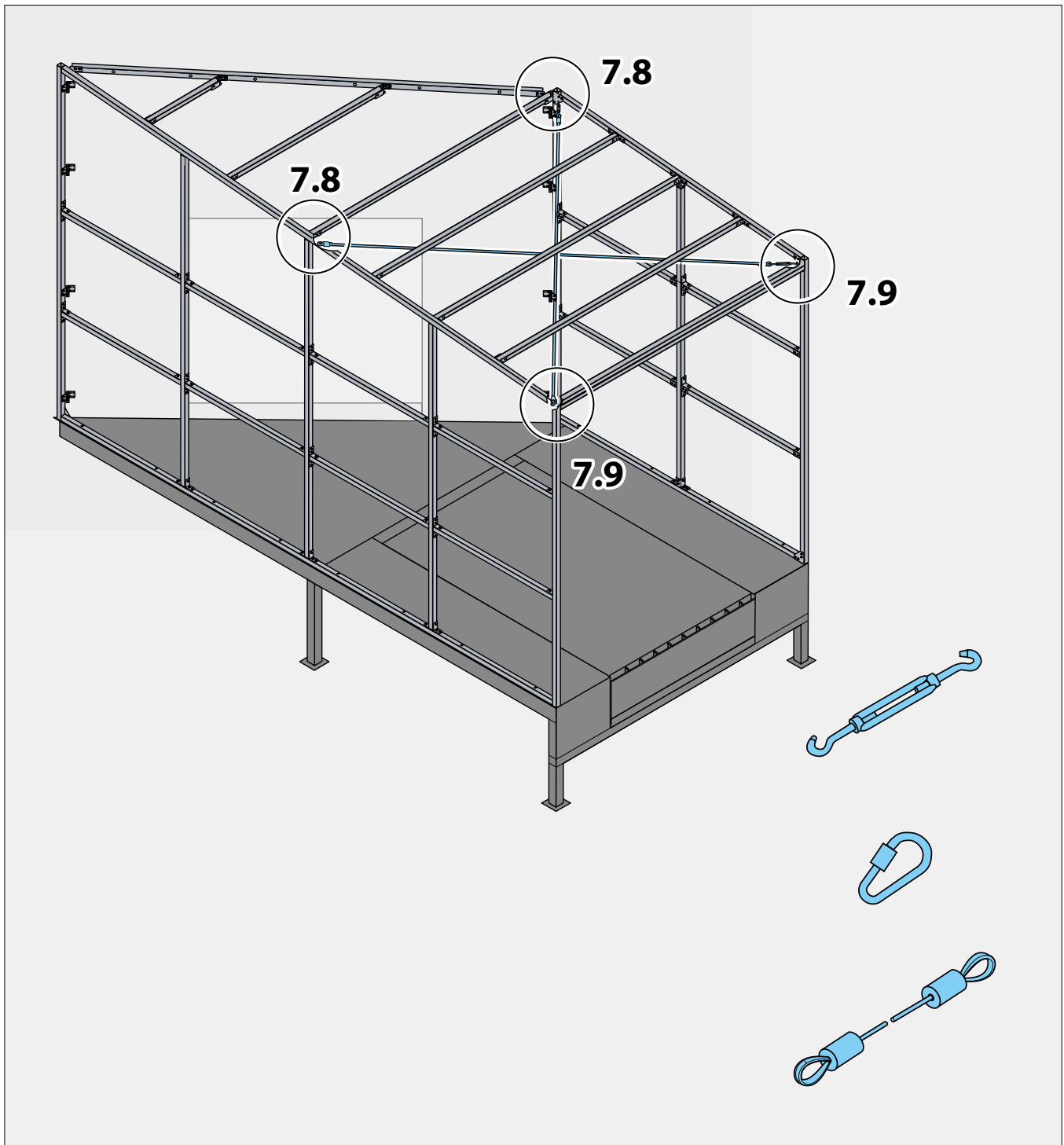

# 8

Зашивка профнастилом **DH-90**/Зашивання **DH-90** (профнастил)/  
Profile sheets cladding **DH-90**/Verkleidung mit Trapezblech **DH-90**/  
Revêtement de bac acier **DH-90**

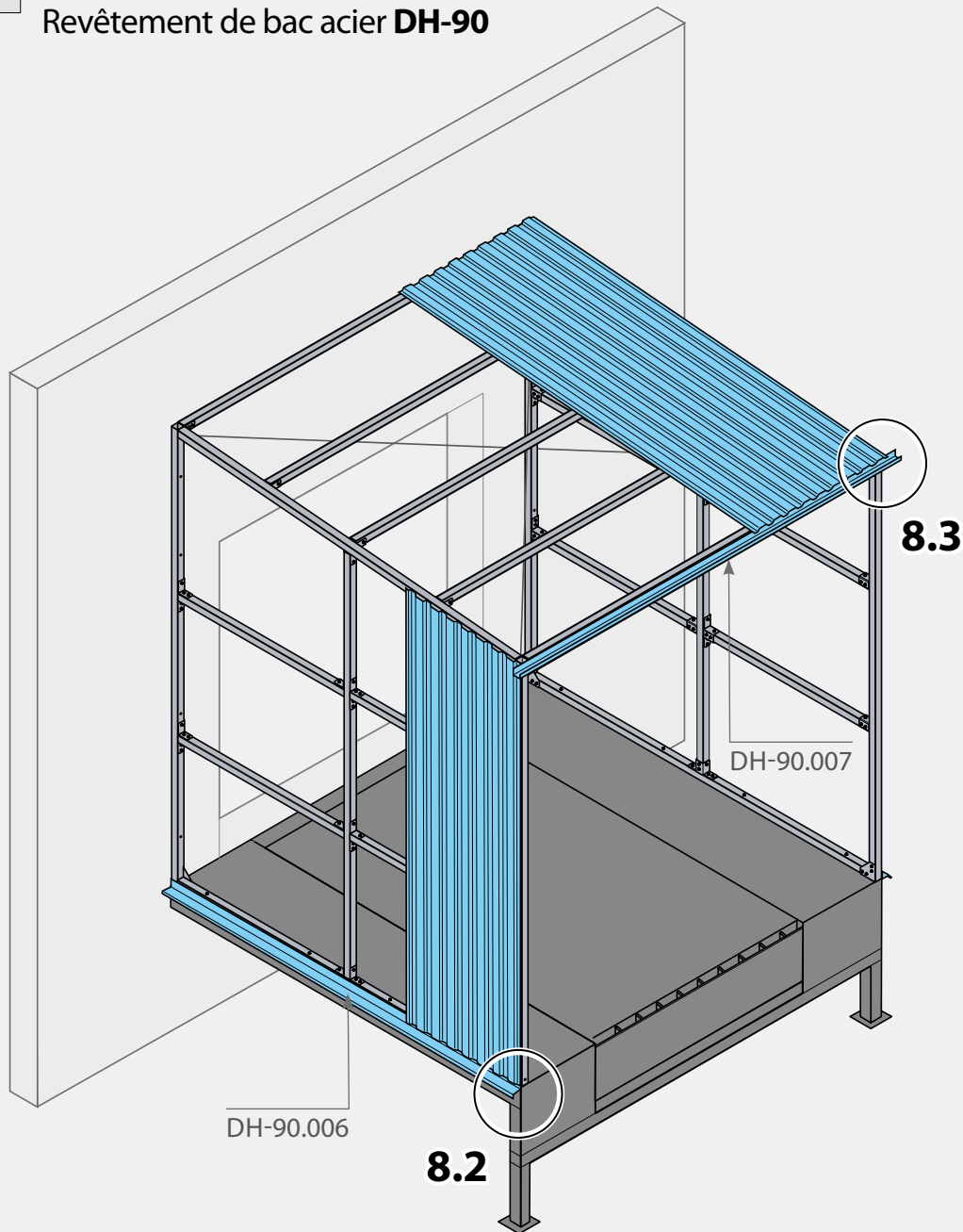

8.1

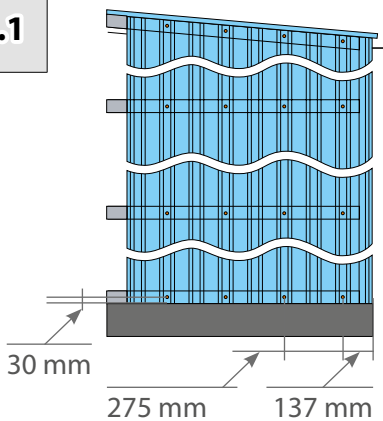

8.2

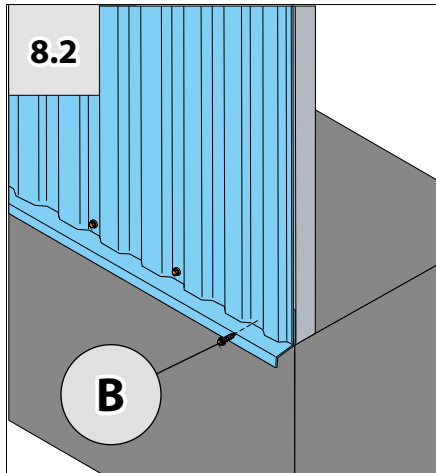

8.3

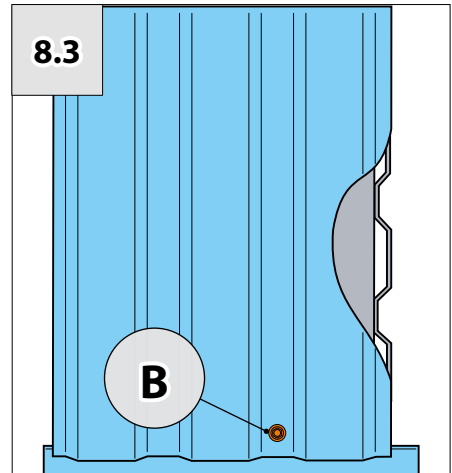

9

Зашивка сэндвич-панелью **DH-90**/  
 Зашивання **DH-90** (сэндвіч-панель)/  
 Sandwich panel cladding **DH-90**/  
 Verkleidung mit Sandwichpaneelen **DH-90**/  
 Revêtement de panneau sandwich **DH-90**

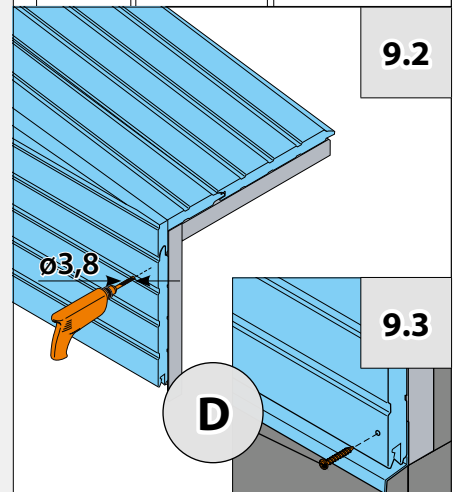
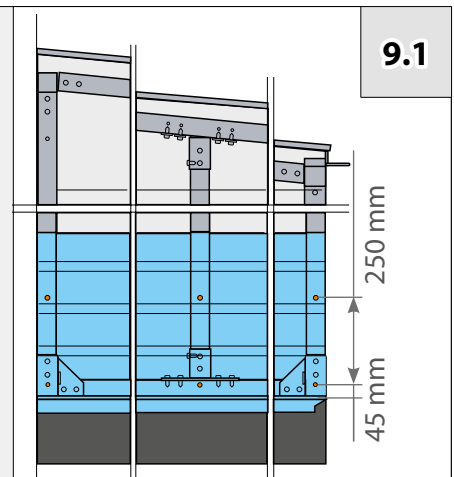
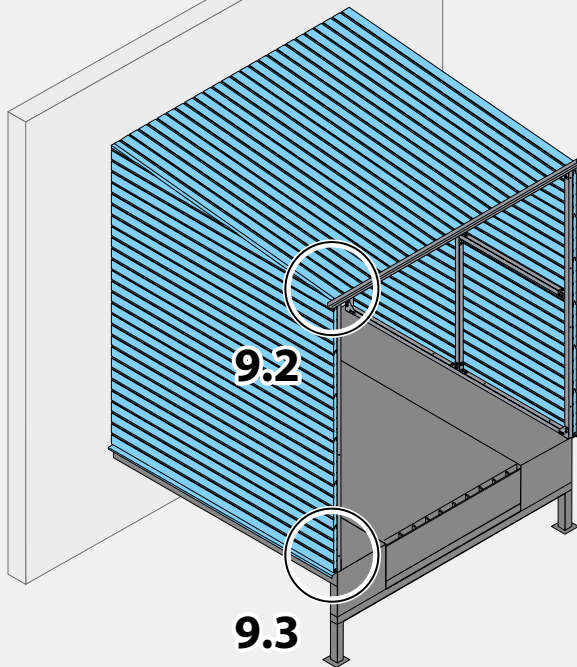

Зашивка профнастилом/Установка верхнього профнастила/  
 Profile sheets cladding/Verkleidung mit Trapezblech/  
 Revêtement de bac acier

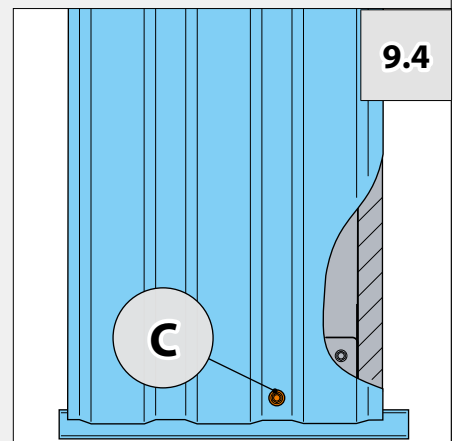
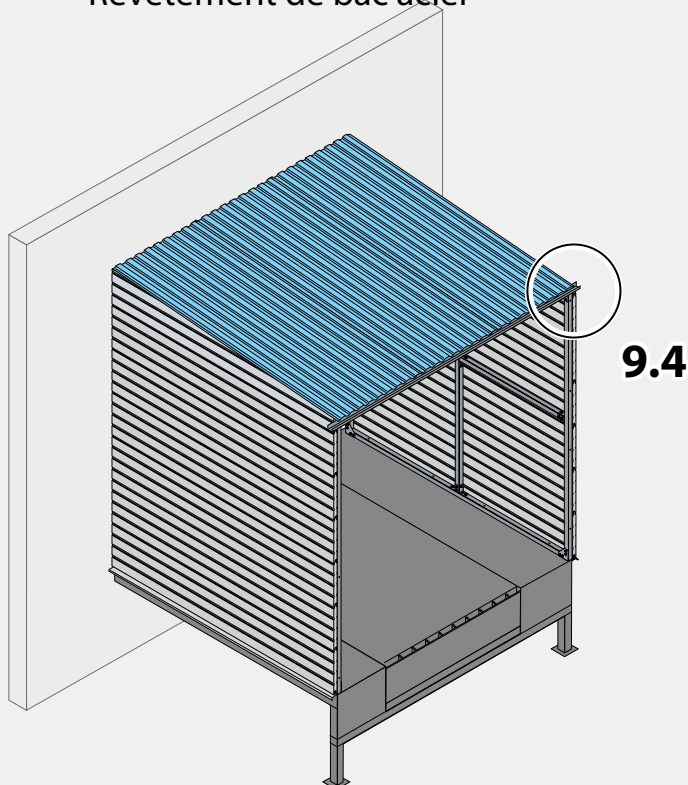

Зашивка сэндвич-панелью **DH-45, DH-60, DH-120, DH-135/**  
 Зашивання **DH-45, DH-60, DH-120, DH-135** (сэндвіч-панель)/  
 Sandwich panel cladding **DH-45, DH-60, DH-120, DH-135/**  
 Verkleidung mit Sandwichpaneelen **DH-45, DH-60, DH-120, DH-135/**  
 Revêtement de panneau sandwich **DH-45, DH-60, DH-120, DH-135**

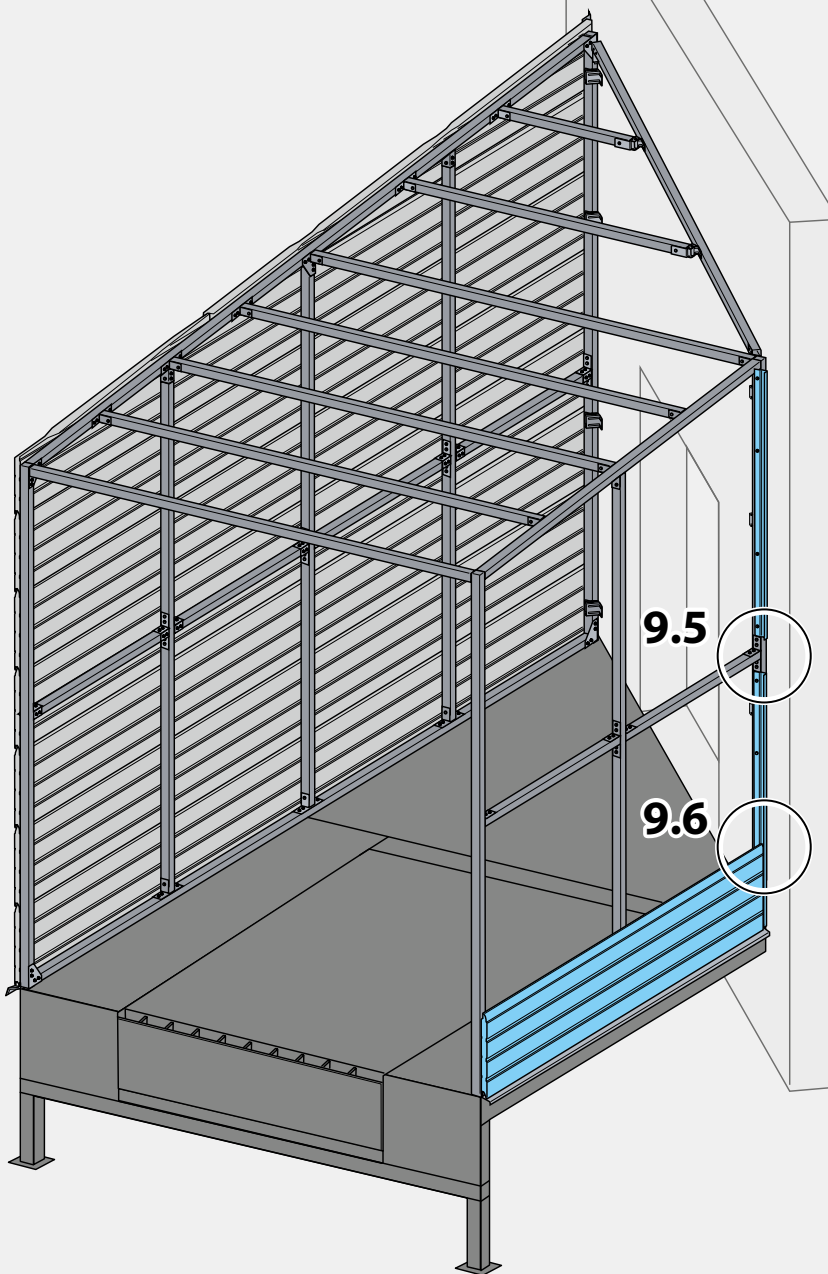

DH-45.005

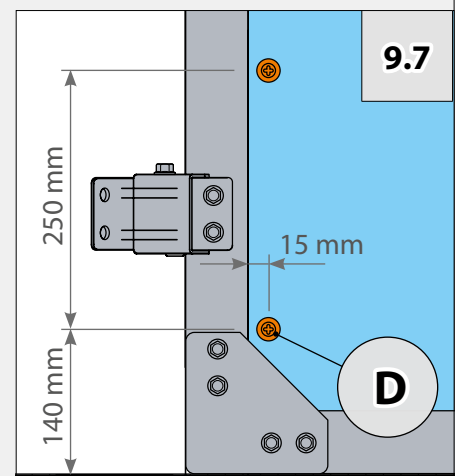
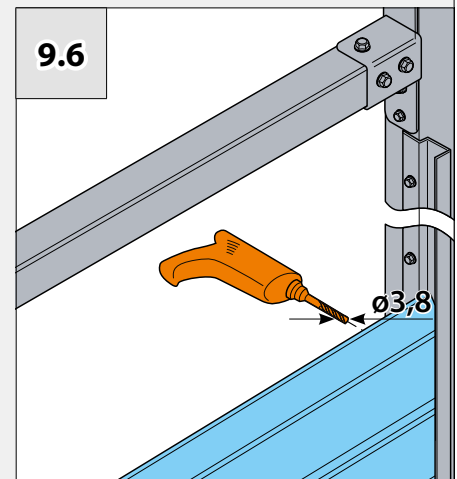
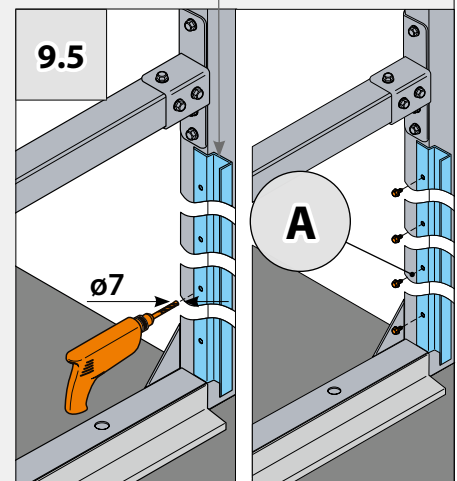

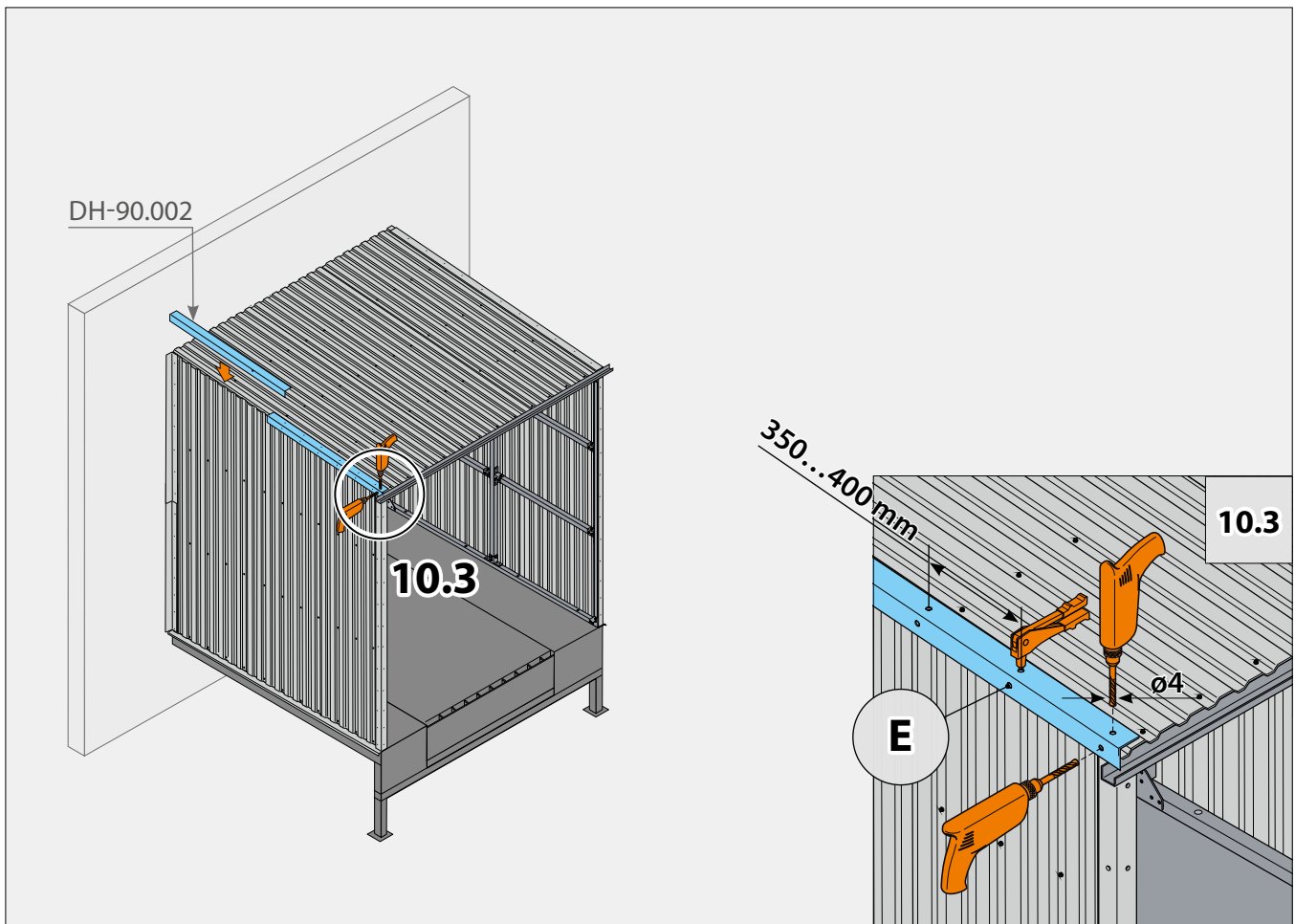
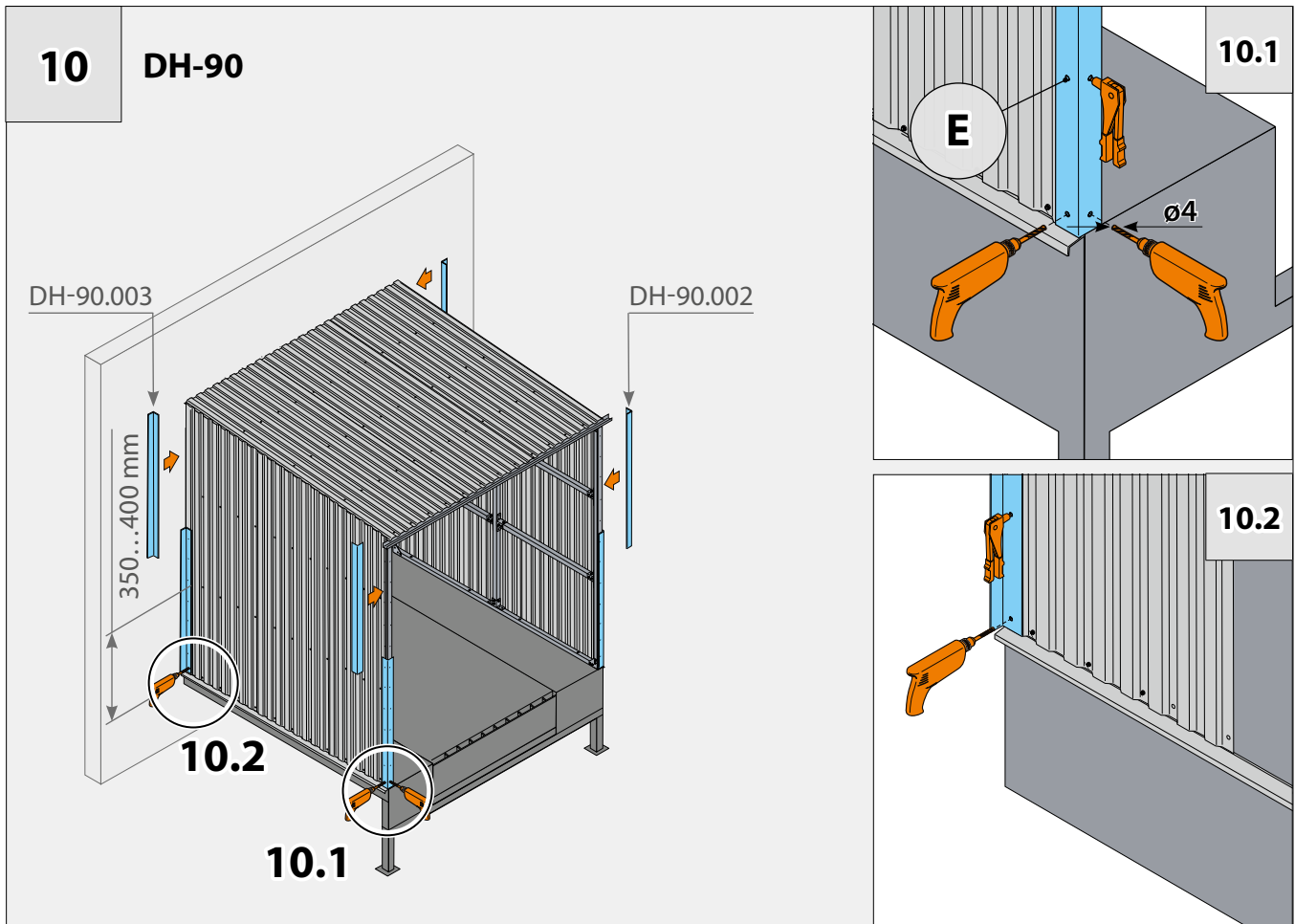

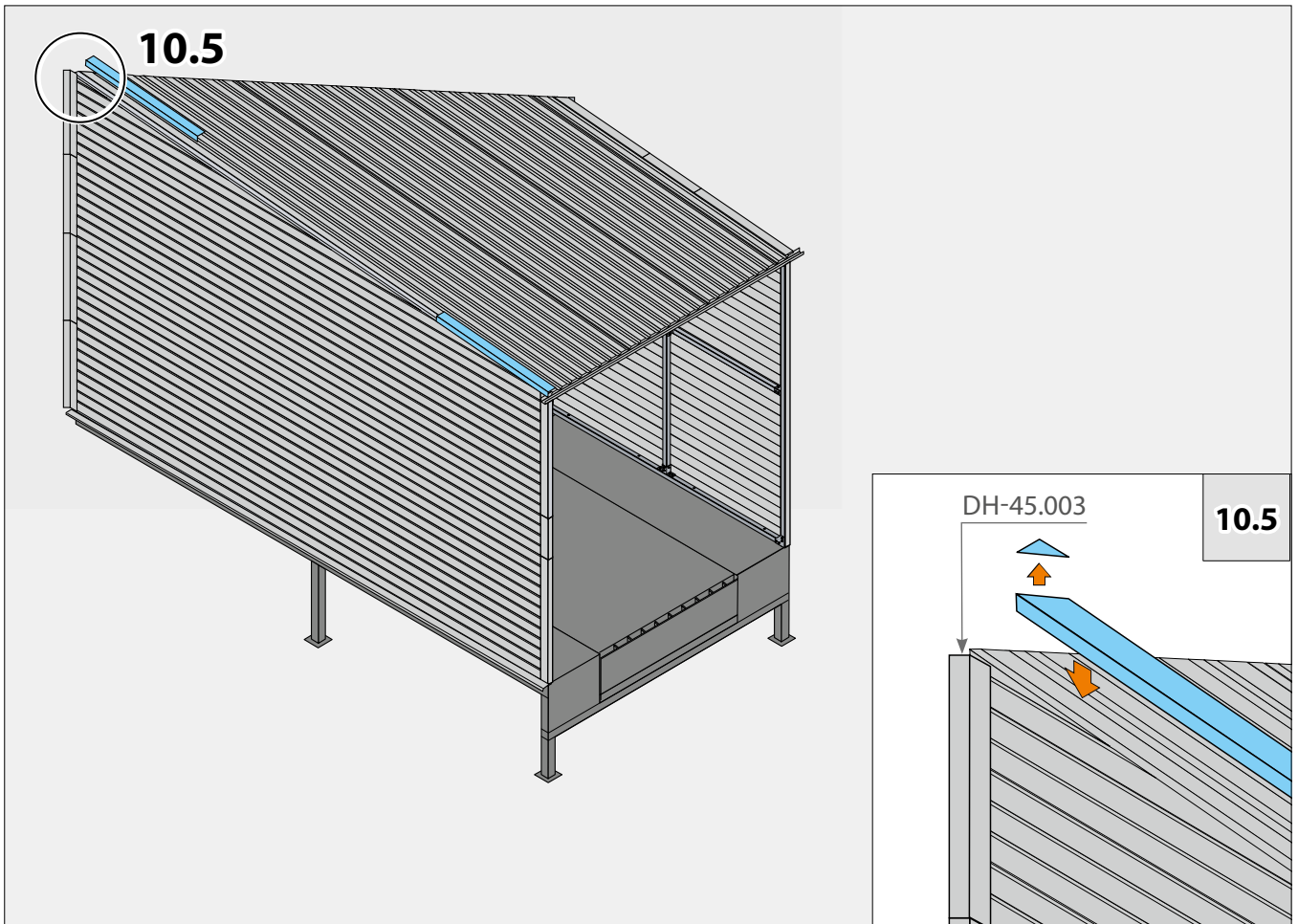
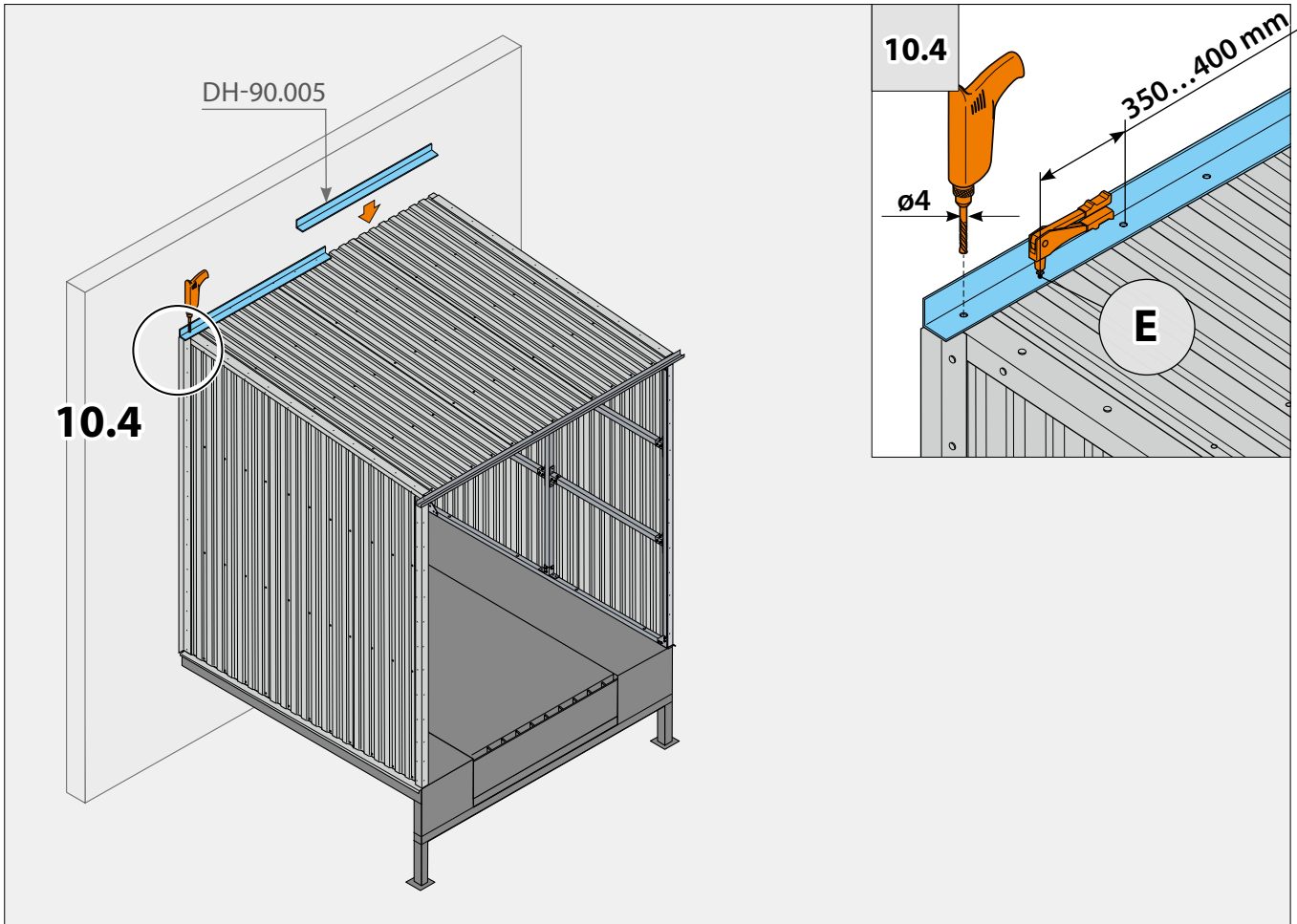











ул. Селицкого, 10  
220075, Республика Беларусь, г. Минск  
Тел. +375 (17) 330 11 00  
Факс +375 (17) 330 11 01  
[www.alutech-group.com](http://www.alutech-group.com)

10, Selitskogo str.  
220075, Minsk, Republic of Belarus  
Tel. +375 (17) 330 11 00  
Fax +375 (17) 330 11 01  
[www.alutech-group.com](http://www.alutech-group.com)